

mamas
& papas®

Vardo

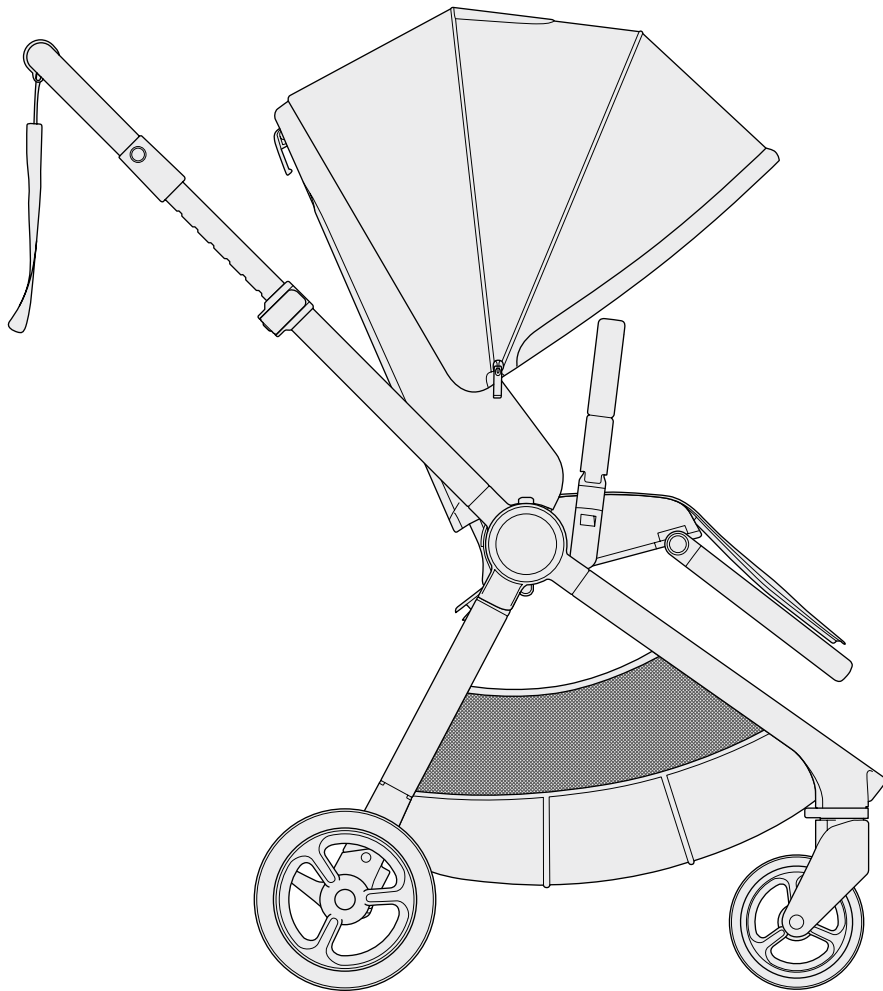

x1



<15m

41700_0524_V1L

© Mamas & Papas Ltd. 2024

thank you...

FOR ORDERING FROM MAMAS & PAPAS

Mamas & Papas started life as a family, then became a business. The founders wanted more for their children, so they took matters into their own hands. This core belief remains at the heart of what we do, using personal experiences, customer insights and rigorous testing, to create innovative products with thoughtful designs.

We bring style and confidence to parenting, letting you flourish, no matter how you experience it.

Merci d'avoir choisi Mamas & Papas.

Mamas & Papas était une famille avant de devenir une entreprise. Les fondateurs voulaient offrir davantage à leurs enfants, et prirent donc les choses en main. Cette croyance fondamentale reste d'ailleurs au cœur de nos activités : nous utilisons nos expériences personnelles, les connaissances clients et des tests rigoureux pour créer des produits innovants aux conceptions réfléchies.

Nous apportons style et confiance à l'art d'être parent, vous permettant ainsi de prospérer quelles que soient vos méthodes.

Gracias por elegir Mamas & Papas.

Mamas & Papas nació como una familia que, más tarde, se convirtió en una empresa. Los fundadores deseaban algo mejor para sus hijos, así que tomaron cartas en el asunto. Esta convicción fundamental sigue constituyendo la esencia de lo que hacemos. Por ello nos servimos de experiencias personales, comentarios de clientes y pruebas rigurosas para crear productos innovadores con diseños muy meditados.

Aportamos estilo y confianza a la experiencia de ser padres, permitiéndole prosperar, sin importar cómo la viva.

Vielen Dank, dass Sie sich für Mamas & Papas entschieden haben.

Mamas & Papas hat sich von einer Familie hin zu einem Unternehmen entwickelt. Die Gründer wünschten sich mehr für ihre Kinder – also nahmen sie die Sache selbst in die Hand. Dieser Kerngedanke steht bis heute im Mittelpunkt unserer Arbeit. Mithilfe von persönlichen Erfahrungen, Kundenfeedback und rigorosen Tests entwickeln wir innovative Produkte mit durchdachtem Design.

Mit unseren stilvollen und sicheren Produkten sorgen wir dafür, dass Eltern jede Minute mit ihren Kleinen sorgenfrei genießen können.

Mamas & Papas에서 주문해 주셔서 감사합니다.

Mamas & Papas는 가족으로 시작하여 기업이 되었습니다. 창립자들은 아이들을 위해 더 많은 것을 제공하고 싶어 했으며, 이를 직접 해결하기로 했습니다. 이러한 핵심 신념은 당사에서 하는 일의 중심에 자리 잡고 있으며, 개인적인 경험, 고객 인사이트, 철저한 테스트를 사용하여 사례 깊은 디자인을 적용한 혁신적인 제품을 생산하고 있습니다.

육아에 스타일과 자신감을 불어넣어 어떤 경험을 하든지 더욱 풍성한 육아 경험을 하도록 지원합니다.

Grazie per aver scelto Mamas & Papas.

Prima ancora che un'azienda, Mamas & Papas è una famiglia. I fondatori cercavano per i loro figli qualcosa di più dei prodotti disponibili sul mercato e, non trovandolo, hanno deciso di fare da sé. Questo è il principio che ancora adesso guida tutta la nostra attività: creare prodotti innovativi dal design curato, basandoci su esperienze personali, opinioni dei clienti e test rigorosi.

L'obiettivo è quello di portare stile e sicurezza nella vita dei genitori, consentendo loro di dare il meglio in qualsiasi condizione.

Terima kasih telah memesan dari Mamas & Papas

Mamas & Papas memulai kehidupan sebagai keluarga, berlanjut menjadi sebuah bisnis. Para pengagas ingin memberikan yang lebih bagi anak-anak mereka, ini yang membuat mereka melakukan semuanya dengan penuh kesungguhan. Keyakinan utama ini melekat erat di hati dalam melakukan semuanya, berlandaskan pengalaman pribadi, wawasan pelanggan, dan pengujian ketat, untuk menciptakan produk inovatif yang dirancang dengan sepenuh hati.

Kami mempersembahkan gaya dan rasa percaya diri dalam pengasuhan, membiarkan Anda berkembang, melalui perjalanan pengalaman Anda.

Ευχαριστούμε για την παραγγελία σας από τη Mamas & Papas

H Mamas & Papas ξεκίνησε ως οικογένεια και εξελίχθηκε σε επιχείρηση. Οι ιδρυτές επιθυμούσαν περισσότερα για τα παιδιά τους, κι έτσι, πήραν την κατάσταση στα χέρια τους. Αυτή η βασική πεποίθηση παραμένει στο επίκεντρο όσων κάνουμε, χρησιμοποιώντας προσωπικές εμπειρίες, πληροφορίες από πελάτες και αυστηρές δοκιμές, προκειμένου να δημιουργούμε καινοτόμα προϊόντα με προσεγμένο σχεδιασμό.

Προσφέρουμε στυλ και αυτοπεποίθηση στην ανατροφή των παιδιών, επιτρέποντάς σας να ανθίζετε, ανεξάρτητα από το πώς τη βιώνετε.

ขอบคุณที่ สั่งซื้อ จาก Mamas & Papas

Mamas & Papas เริ่ม มาจากครอบครัว จนหลายมาเป็น ธุรกิจ กลุ่มผลิตภัณฑ์ ที่ต้องการสิ่งที่ดีกว่าให้กับลูก ๆ จึงเล็งเห็นว่า ว่าง ๆ มาจึงคิดการด้วยใจของตนเอง แก่นความมีเอ็นเอ ยังคงเป็นหัวใจของสิ่งที่ดีกว่านี้ นักการตลาดใช้ประสบการณ์ส่วนตัว ความเข้าใจเชิงลึกในตัวอย่าง และการทดสอบอย่างเข้มงวด เพื่อสร้างรางวัลให้กับคนที่แสวงหาใหม่ ๆ ได้รู้ว่าการเลือกรองอาจดี ขณะออกแบบ

เรามอบสไตล์และความมั่นใจในการเลี้ยงลูก ให้คุณยังคงดีไม่ว่าคุณจะมีประสบการณ์แบบไหน

Mamas & Papas'ı sipariş ettiğiniz için teşekkürler

Mamas & Papas hayata bir aile olarak başladı, sonra bir şirket haline geldi. Şirket kurucuları çocukları için daha fazlasını istediler ve duruma el attılar. Bu temel inanç, özenli tasarımlara sahip yenilikçi ürünler yaratmak için kişisel deneyimleri, müşteri düşüncelerini ve titizlikle hazırlanmış testleri kullanarak yaptığımız işin merkezinde yer almaya devam ediyor.

Ebeveynliğe tarz katıyor ve güven aşıyorsunuz. Bu hissi nasıl yaşarsanız yaşayın gelişmenize yardımcı oluyoruz.

感謝您訂購 Mamas & Papas 產品

Mamas & Papas 最初是一個家庭，後來成為一家企業。創辦人希望自己的孩子得到更多，所以決定自己採取行動。這個核心信念仍然是我們的工作核心；我們運用個人經驗、客戶洞察和嚴格的測試，創造出具有貼心設計的創新產品。

我們為育兒帶來風格和信心，讓您發展茁壯，無論您的經歷如何。

UK

IMPORTANT — READ CAREFULLY AND KEEP FOR
FUTURE REFERENCE

FR

IMPORTANT — A LIRE ATTENTIVEMENT
ET À CONSERVER POUR RÉFÉRENCE ULTÉRIEURE

ES

IMPORTANTE — LEER LAS INSTRUCCIONES
CUIDADOSAMENTE ANTES DEL USO Y
MANTENERLAS PARA FUTURAS CONSULTAS

DE

WICHTIG — LESEN SIE DIE ANLEITUNG SORGFÄLTIG
VOR DER BENUTZUNG UND BEWAHREN SIE SIE FÜR
SPÄTERES NACHSCHLAGEN AUFN

IT

IMPORTANTE — LEGGERE ATTENTAMENTE
E CONSERVARE PER FUTURO RIFERIMENTO

Ⓜ ΣΗΜΑΝΤΙΚΟ – ΔΙΑΒΑΤΕ ΠΡΟΣΕΚΤΙΚΑ ΤΙΣ ΟΔΗΓΙΕΣ ΚΑΙ ΦΥΛΑΞΤΕ ΤΕΣ ΓΙΑΤΙ ΜΠΟΡΕΙ ΝΑ ΤΙΣ ΧΡΕΙΑΣΤΕΙΤΕ ΣΤΟ ΜΕΛΛΟΝ

Ⓜ ÖNEMLI – DİKKATLİ BİR ŞEKİLDE OKUYUN VE İLERİDE BAŞVURMAK ÜZERE SAKLAYIN

Ⓜ 주의사항 — 향후 올바른 사용을 위해 본 설명서를 잘 보관해 주시기 바랍니다.

Ⓜ PENTING — BACA PETUNJUK DENGAN SAKSAMA DAN SIMPAN UNTUK REFERENSI MENDATANG

Ⓜ สิ่งสำคัญ — อ่านอย่างละเอียดและเก็บไว้เป็นข้อมูลอ้างอิงในอนาคต

Ⓜ 重要事項 — 請仔細閱讀並保留供將來參考

UK PARTS

1. Handle Grip
2. Hood
3. Back Rest
4. 5 Point Global Buckle
5. Leg Rest
6. Front Wheel (C/D)
7. Front Wheel Release Button
8. Rear Wheel (B)
9. Basket
10. Cup Holder Mount
11. Hood Window Cover
12. Primary Fold Release Trigger
13. Secondary Fold Release Twist
14. Tether Strap
15. Backrest Recline Lever
16. Brake Pedal
17. Rear Wheel Release Button
18. Carry Handle
19. Auto Lock
20. Swivel Lock
21. Toy Attachment Loop
22. Seat Release Button
23. Bumper bar release button
24. Leg rest release button
25. Sunshield / Insect Net Storage

FR PIÈCES

1. Poignée
2. Capote
3. Dossier
4. Boucle de ceinture de sécurité universelle à 5 points
5. Repose-jambes
6. Roue avant (C/D)
7. Bouton de dégagement de la roue avant
8. Roue arrière (B)
9. Panier
10. Support porte-gobelet
11. Rabat de fenêtre de capote
12. Bouton principal de dégagement du mécanisme de pliage
13. Mécanisme de pliage secondaire
14. Courroie d'attache
15. Manette de siège inclinable
16. Pédale de frein
17. Bouton de dégagement de la roue arrière
18. Poignée
19. Verrouillage automatique
20. Verrouillage roues pivotantes
21. Boucle de fixation pour jouet
22. Bouton de dégagement de siège
23. Bouton de dégagement barre de protection
24. Bouton de dégagement repose-jambes
25. Rangement pour pare-soleil / moustiquaire

ES PIEZAS

1. Asa antideslizante
2. Capota
3. Respaldo
4. Hebilla universal de 5 puntos
5. Reposapiernas
6. Rueda delantera (C/D)
7. Botón de liberación de rueda delantera
8. Rueda trasera (B)
9. Cesta
10. Soporte para portavasos
11. Tapa de la ventana de la capota
12. Dispositivo primario de liberación de plegado
13. Dispositivo de giro secundario de liberación de plegado
14. Correa de sujeción
15. Palanca de reclinado del asiento
16. Pedal de freno
17. Botón de liberación de rueda trasera
18. Asa para llevar
19. Bloqueo automático
20. Bloqueo de giro
21. Aro para colocar juguetes
22. Loquet de dégagement de siège
23. Botón de liberación de barra paragolpes
24. Botón de liberación de reposapiernas
25. Almacenamiento del parasol / mosquitera

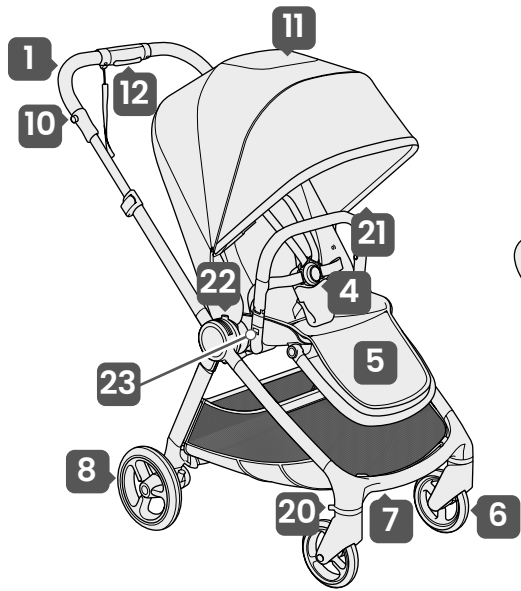
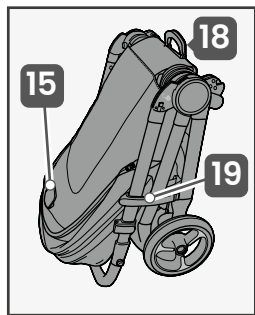

DE TEILE

1. Handgriff
2. Verdeck
3. Rückenlehne
4. 5-Punkt-Gurt Schnalle
5. Beinauflage
6. Vorderrad (C/D)
7. Vorderrad-Entriegelungsknopf
8. Hinterrad (B)
9. Korb
10. Tassenhalter
11. Verdeckfenster-Abdeckung
12. Primäre Klappentriegelung - Hebel
13. Sekundäre Klappentriegelung - Drehverschluss
14. Halteriemen
15. Sitzverstellungshebel
16. Bremspedal
17. Hinterrad-Entriegelungsknopf
18. Tragegriff
19. Automatische Verriegelung
20. Schwenkverriegelung
21. Spielzeugbefestigungsschlaufe
22. Sitz-Entriegelungsknopf
23. Stoßstange Entriegelungsknopf
24. Beinauflage Entriegelungsknopf
25. Aufbewahrungsfach für Sonnenblende / Insektennetz

IT COMPONENTI

1. Impugnatura
2. Capottina
3. Schienale
4. Fibbia unica con cinque punti di fissaggio
5. Poggiagambe
6. Ruota anteriore (C/D)
7. Pulsante di rilascio della ruota anteriore
8. Ruota posteriore (B)
9. Cestino
10. Struttura porta-tazza
11. Protezione finestra capottina
12. Dispositivo di rilascio primario per ripiegare il prodotto
13. Dispositivo di torsione secondario per ripiegare il prodotto
14. Fascia di sicurezza
15. Dispositivo di rilascio dell'inclinazione del seggiolino
16. Pedale del freno
17. Pulsante di rilascio della ruota posteriore
18. Maniglia per il trasporto
19. Autoblocco
20. Blocco ruote girevoli
21. Anello di aggancio gioco
22. Pulsante di rilascio del seggiolino
23. Pulsante di rilascio barra paraurti
24. Pulsante di rilascio poggagambe
25. Parasole/Tasca per la zanzariera

GR ΤΜΗΜΑΤΑ

1. Λαβή
2. Κουκούλα
3. Πλάτη
4. Αγκράφα ασφαλείας 5 σημείων
5. Πλατφόρμα ποδιών
6. Εμπρός ρόδα (C/D)
7. Κουμπί απασφάλισης εμπρός ρόδας
8. Πίσω ρόδα (B)
9. Καλάθι
10. Βάση στήριξης ποτηροθήκης
11. Κάλυμμα παραθύρου κουκούλας
12. Κύριο κουμπί απελευθέρωσης μηχανισμού διπλώματος
13. Δευτερεύων μηχανισμός διπλώματος
14. Ιμάντας πρόσδεσης
15. Μοχλός ανάκλισης πλάτης
16. Πεντάλ φρένου
17. Κουμπί απασφάλισης πίσω τροχού
18. Λαβή μεταφοράς
19. Αυτόματο κλείδωμα
20. Κλείδωμα κατεύθυνσης
21. Κρεμαστάρι παιχνιδιού
22. Κουμπί απασφάλισης καθίσματος
23. Κουμπί απασφάλισης μπάρας προστασίας
24. Κουμπί απασφάλισης πλατφόρμας ποδιών.
25. Αποθήκευση Σκιάστρου/Κουνοπιέρας

TR PARÇALAR

1. Tutma yeri
2. Başlık
3. Koltuk Arkalığı
4. 5 Noktalı Küresel KemerTokası
5. Bacak Dayanağı
6. Ön Teker (C/D)
7. Ön Teker Serbest Bırakma Düğmesi
8. Arka Teker (B)
9. Sepet
10. Kap Tutma Yuvası
11. Başlık Penceresinin Kılıfı
12. Birinci Katlama Serbest Bırakma Tetiği
13. İkinci Katlama Serbest Bırakma için Çevirmeli Tetik
14. İp Kayış
15. Koltuk Yatırma Kolu
16. Fren Pedalı
17. Arka Teker Serbest Bırakma Düğmesi
18. Taşıma Kulpu
19. Otomatik Kilit
20. Döner Kilit
21. Oyuncak Ekleme Halkası
22. Koltuk Deklanşör Butonu
23. Tampon parçası serbest bırakma düğmesi
24. Bacak dayanağı serbest bırakma düğmesi.
25. Güneşlik / Böcek Ağı Saklama Alanı

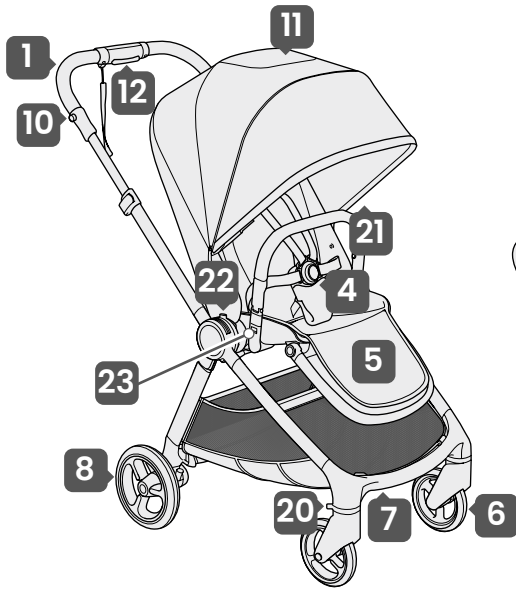
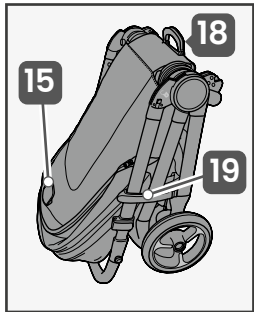

KR 부품

1. 핸들 그립
2. 후드
3. 등받이
4. 5점식 범용 버클
5. 발받침
6. 앞바퀴 (C/D)
7. 앞바퀴 릴리스 버튼
8. 뒷바퀴 (B)
9. 바구니
10. 컵 홀더 마운트
11. 후드 윈도우 덮개
12. 일차 접이식 릴리스 트리거
13. 보조 접이식 릴리스 트윈스트
14. 가죽끈
15. 등받이 리클라이너 레버
16. 브레이크 페달
17. 뒷바퀴 릴리스 버튼
18. 캐리 핸들
19. 자동 잠금 장치
20. 회전 잠금 장치
21. 장난감 부착 루프
22. 시트 릴리스 버튼
23. 범퍼 바 릴리스 버튼
24. 발받침 릴리스 버튼
25. 선실드/인섹트 네트 보관

ID SUKU CADANG

1. Pegangan Tangan
2. Tudung
3. Sandaran Punggung
4. Gesper Global 5 Titik
5. Sandaran Kaki
6. Roda Depan (C/D)
7. Tombol Pelepas Roda Depan
8. Roda Belakang (B)
9. Keranjang
10. Dudukan Tempat Cangkir
11. Penutup Jendela Tudung
12. Pendorong Pelepas Lipatan Primer
13. Putaran Pelepas Lipatan Sekunder
14. Tali Tambat
15. Tuas Pengatur Sandaran Punggung
16. Pedal Rem
17. Tombol Pelepas Roda Belakang
18. Pegangan Pengangkat
19. Kunci Otomatis
20. Kunci Putar
21. Kaitan Mainan
22. Tombol Pelepas Kursi
23. Tombol pelepas palang pelindung
24. Tombol pelepas sandaran kaki.
25. Tempat Penyimpanan Pelindung Matahari / Kelambu

TH ชิ้นส่วน

1. กริปด้ามจับ
2. ู้ด
3. พนักหลัง
4. เข็มขัดนิรภัยเต็มตัว 5 จุด
5. แผ่นรองขา
6. ล้อหน้า (C/D)
7. ปุ่มปลดล้อหน้า
8. ล้อหลัง (B)
9. ตะกร้า
10. หมุดติดที่วางถ้วยน้ำ
11. แผ่นปิดช่องู้ด
12. โถงปลดการพับหลัก
13. ตัวบิดปลดการพับรอง
14. สายโยง
15. ก้านเอนพนักหลัง
16. คันเบรก
17. ปุ่มปลดล้อหลัง
18. หูหิ้ว
19. ตัวล็อกอัตโนมัติ
20. ห่วงห้อยของเล่น
22. ปุ่มปลดที่นั่ง
23. ปุ่มปลดล็อกราวกันชน
24. ปุ่มปลดแผ่นรองขา
25. ช่องเก็บที่กันแดด / มุ้งกันแมลง

CN 零件

1. 把手
2. 頂篷
3. 背靠
4. 5 點式全面帶扣
5. 腿靠
6. 前輪 (C/D)
7. 前輪釋放鈕
8. 後輪 (B)
9. 籃子
10. 杯架
11. 頂篷窗蓋
12. 主要折疊釋放觸發裝置
13. 輔助折疊釋放觸發裝置
14. 固定繫帶
15. 背靠後仰桿
16. 煞車踏板
17. 後輪釋放鈕
18. 手提把
19. 自動鎖
20. 旋轉鎖
21. 玩具固定環
22. 座椅釋放鈕
23. 防撞圍欄釋放鈕
24. 腿靠釋放鈕
25. 遮陽罩 / 防蟲網存放袋

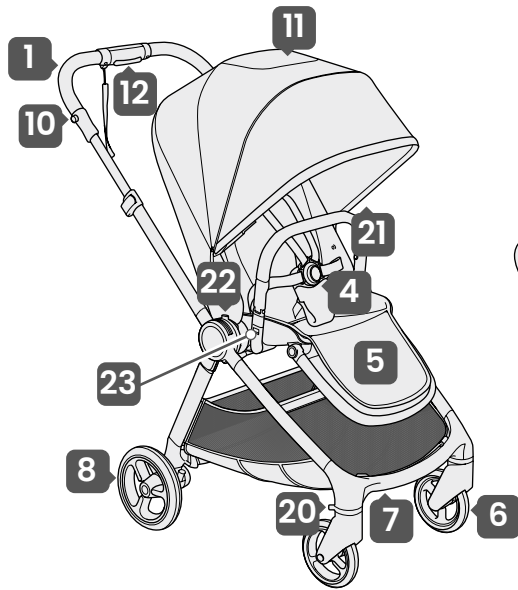
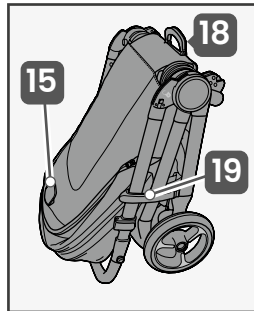

What's in the box

Contenu de la boîte

Qué hay en la caja

Kartoninhalt

Cosa contiene l'unità

Τι περιέχει η συσκευασία

Kutudakiler

구성품

Apa saja isi kotak

สิ่งที่อยู่ในกล่อง

包裝箱內容物

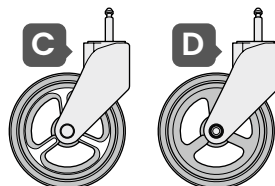
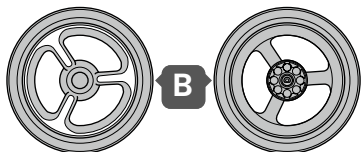
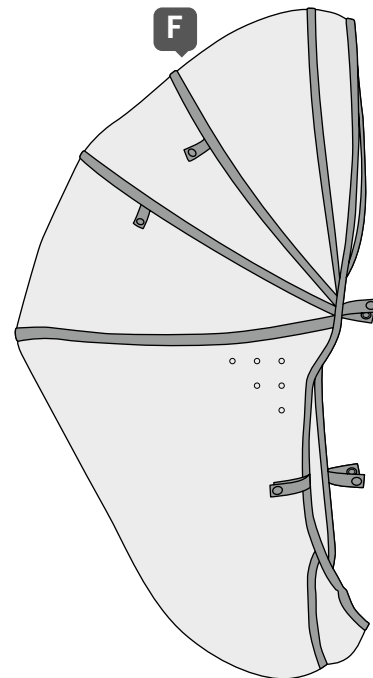
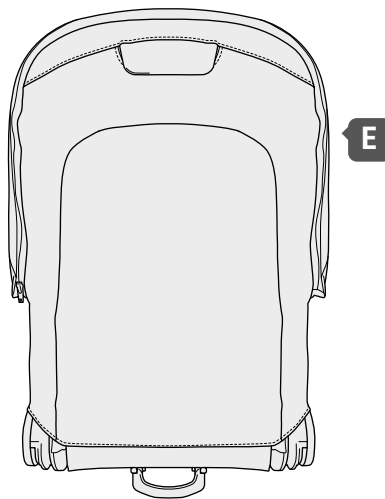
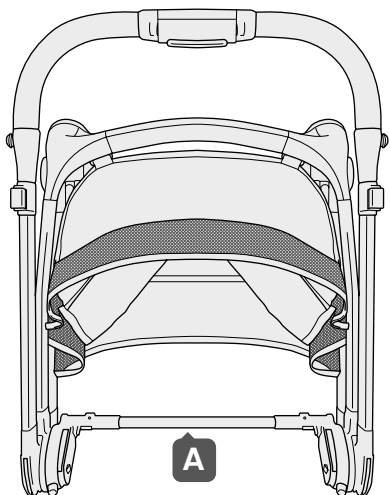

Design may vary from illustration

Sa conception peut différer des illustrations

El diseño puede variar con respecto al de la ilustración

Design kann von der Abbildung abweichen

Il design può essere diverso da quello riportato nell'immagine

Το σχέδιο μπορεί να διαφέρει από τη φωτογραφία

Tasarım örnekten farklılık gösterebilir

디자인은 그림과 다를 수 있음

Design mungkin berbeda dari ilustrasi

การออกแบบอาจต่างไปจากภาพประกอบ

設計可能與插圖有所不同



Fitting the rear wheels

Installation des roues arrière

Colocar las ruedas traseras

Anbringen der Hinterräder

Come installare
le ruote posteriori

Τοποθέτηση των πίσω ποδών

Arka tekerleklerin takılması

뒷바퀴 장착

Mengepaskan roda belakang

การติดตั้งล้อหลัง

安裝後輪

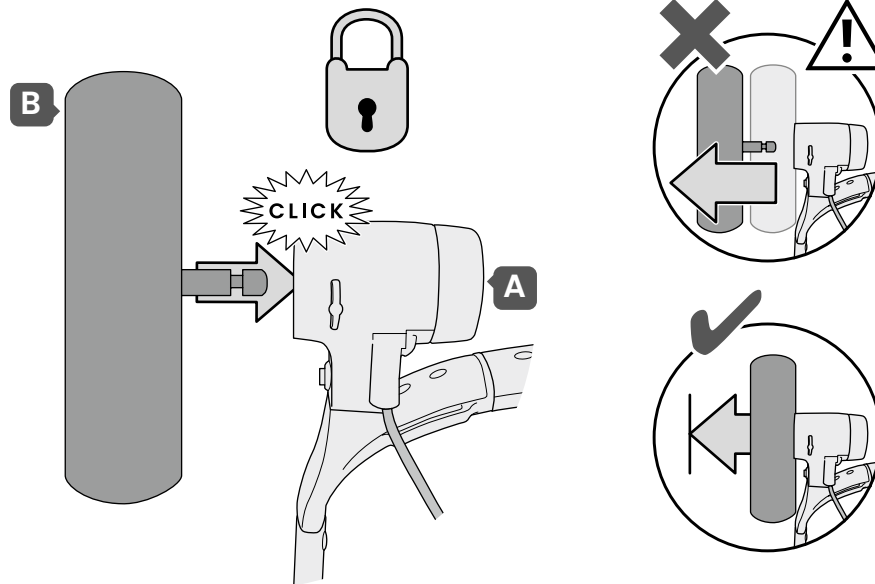

Anbringen der Vorderräder

Come installare le ruote anteriori

Τοποθέτηση των εμπρός ροδών

Ön tekerleklerin takılması

앞바퀴 장착

Mengepaskan roda depan

การติดตั้งล้อหน้า

安裝前輪

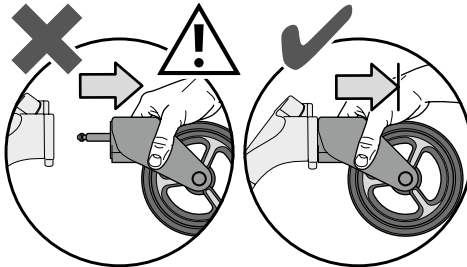
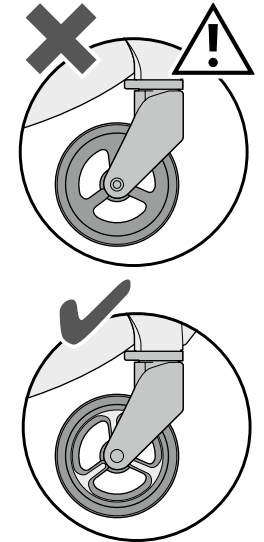
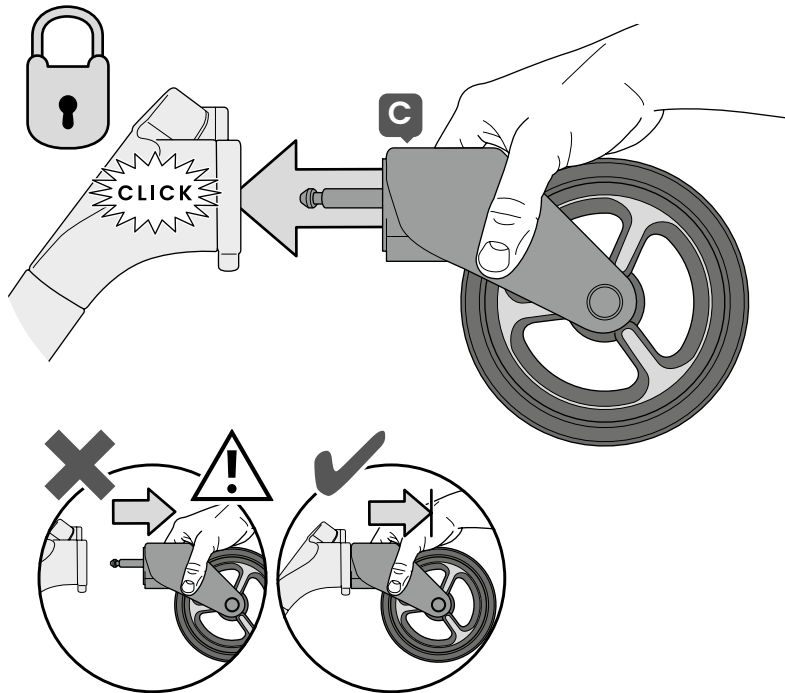

Unfolding the chassis – No seat unit

Dépliage de la châssis – pas de siège

Abrir la silla el armazón – Sin asiento

Öffnen des Chassis –
Ohne Sitzeinheit

Come aprire il telaio –
Nessun sedile

Ξεδιπλωμα του σκελετού –
Χωρίς κάθισμα

Arabası ana gövdesinin açılması –
Koltuk ünitesiz

프레임 펼치기

Membuka lipatan sasis –
Unit tanpa kursi

การกางแชสซี - ไขมมตัวนั่ง

展開底架 - 無座椅裝置

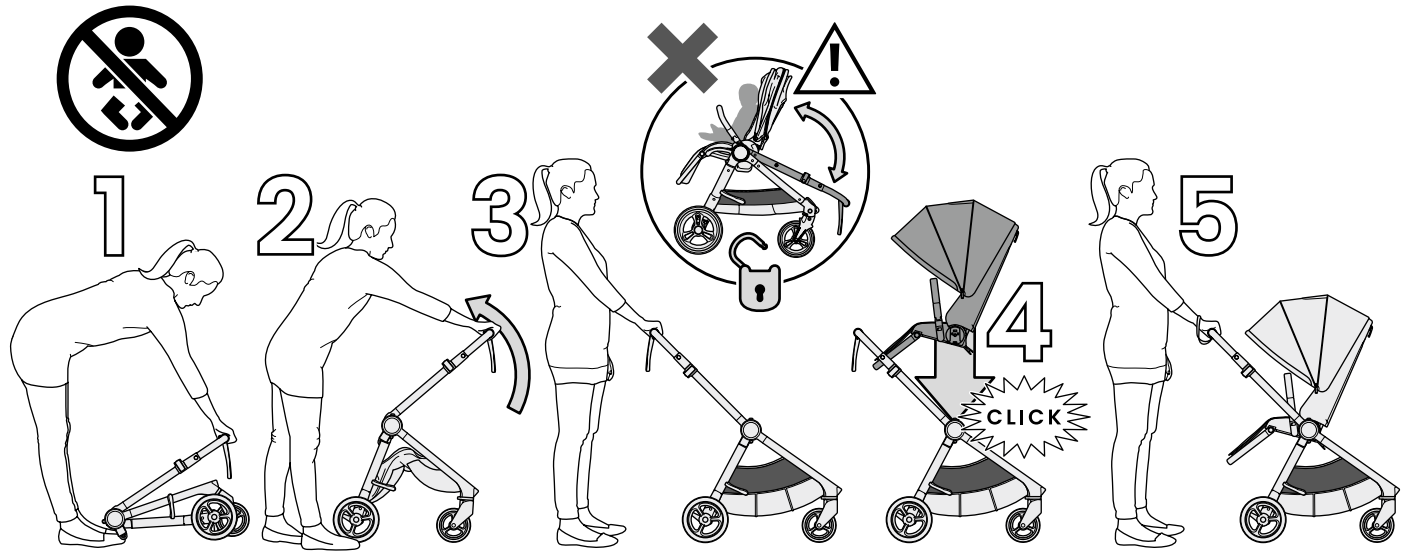

Secure the brake cable

Fixez le câble de frein

Asegure el cable del freno

Sichern Sie das Bremsseil

Fissare il cavo del freno

Ασφαλίστε το καλώδιο του φρένου

Fren kablosunu güvenceye alın

브레이크 케이블 위치

Rapikan kabel rem

เก็บสายเบรคเข้าที่

固定煞車線

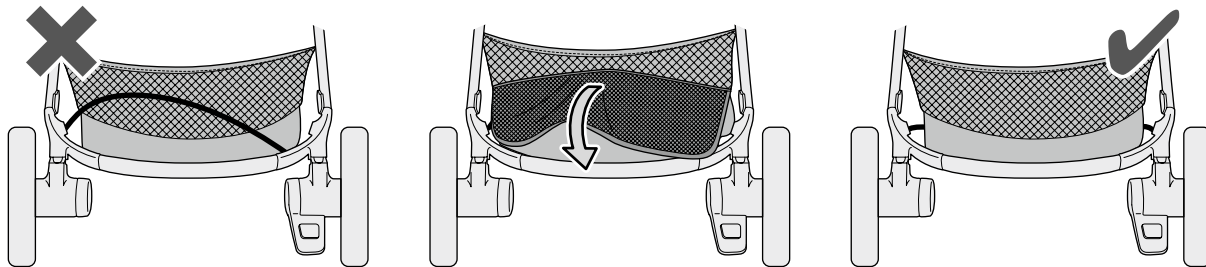

Using the brakes

Utilisation des freins

Utilizar los frenos

Verwendung der Bremsen

Come usare i freni

Χρήση των φρένων

Frenlerin kullanımı

브레이크 사용

Menggunakan rem

ကားဖိုဖေဒာ

使用煞車

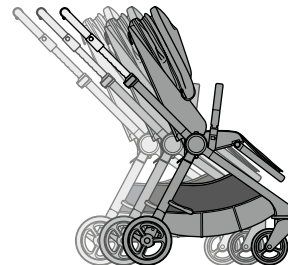
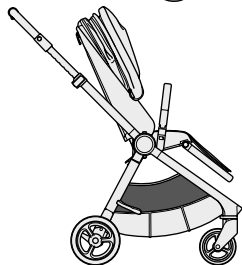
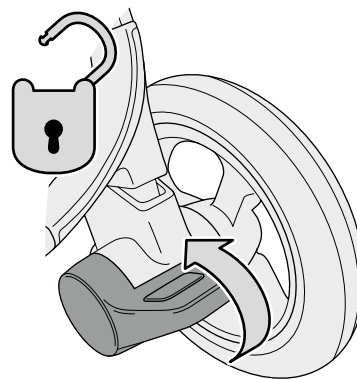
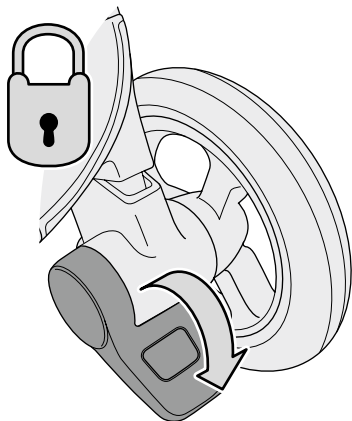

Using the swivel wheels

Utilisation des roues pivotantes

Utilizar las ruedas giratorias

Verwendung der Drehräder

Come usare le ruote girevoli

Χρήση των περιστρεφόμενων ροδών

Döner tekerleklerin kullanımı

앞 바퀴 고정 장치

Menggunakan roda putar

ကားဖိုခိယံ

使用旋轉輪

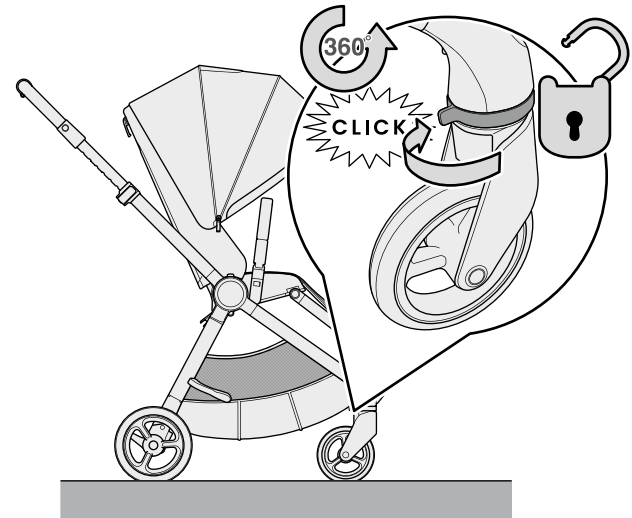
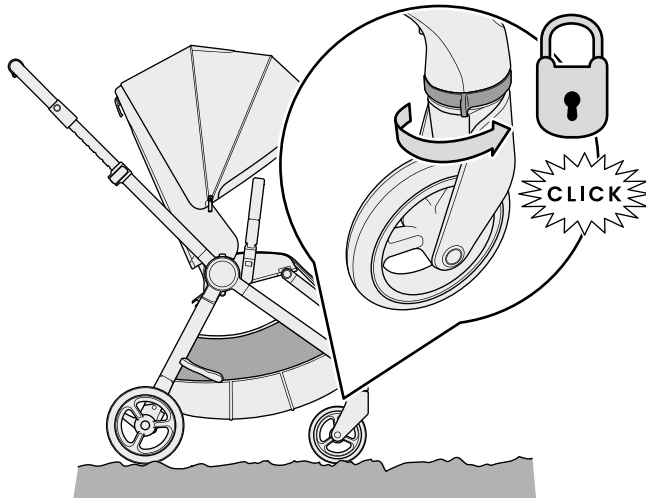

Adjusting the handle

Ajustement de la poignée

Ajustar el asa

Einstellung des Griffs

Come regolare l'impugnatura

Ρύθμιση της λαβής

Kolun ayarlanması

핸들 높낮이 조절

Mengatur pegangan

การปรับด้ามจับ

調整把手

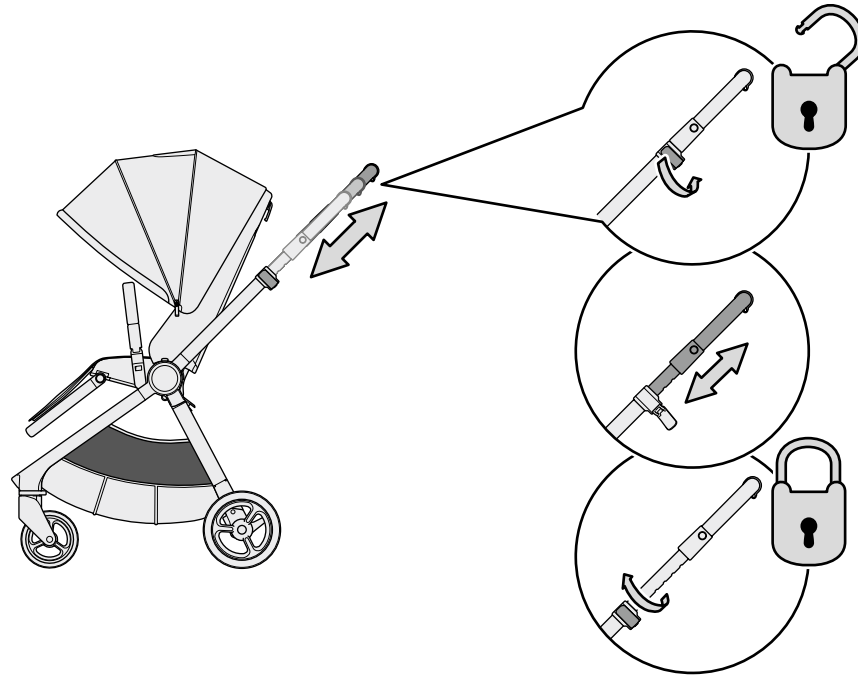

Using the bumper bar

Utilisation de l'arceau de maintien

Utilizar la barra protectora

Verwendung der Stoßleiste

Usare la barra paraurti

Χρήση της μπάρας προστασίας

Tampon parçasinin kullanımı

안전 바 사용

Menggunakan palang pelindung

การใช้ราวกันชน

使用防撞圍欄

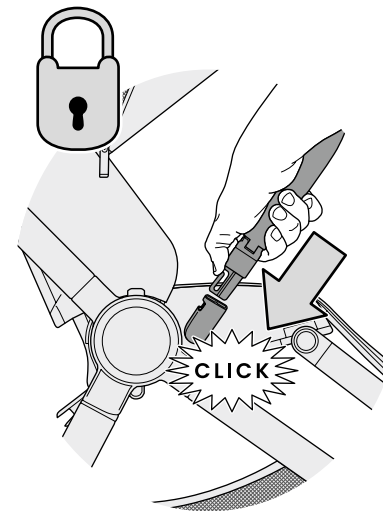
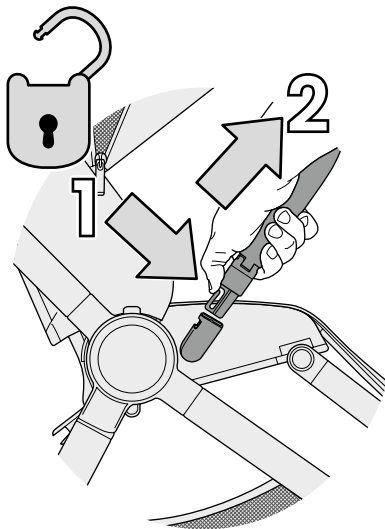

Adjusting the shoulder strap height

Ajustement des sangles des épaules

Ajustar la altura del cinturón de hombro

Einstellung
der Schulterriemen-Höhe

Come regolare l'altezza dello
strap per le spalle

Ρύθμιση ύψους μάντα ώμου

Omuz askısı uzunluğunun
ayarlanması

안전벨트 위치 조절

Mengatur ketinggian tali
pengikat bahu

การปรับความสูงของสายคาดบ่า

調整肩帶高度

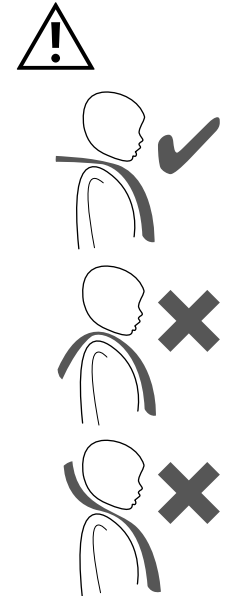
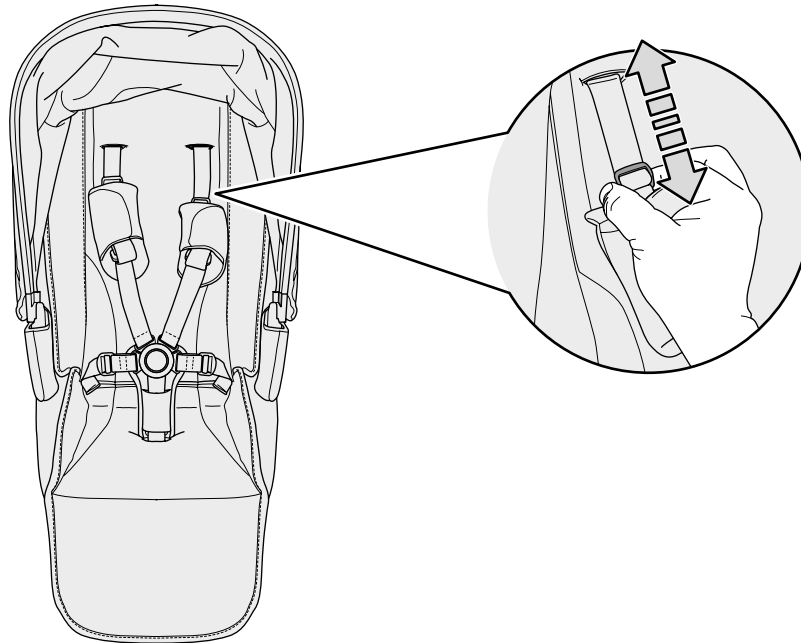

Using the harness

Utilisation du harnais

Utilizar el arnés

Verwendung des Geschirrs

Come usare l'imbracatura

Χρήση των μάντων ασφαλείας

Kemerlerin kullanımı

안전벨트 사용

Menggunakan sabuk pengaman

ការ​ໃ​្ន​ស​ា​យ​ភ​័​ណ

使用安全帶

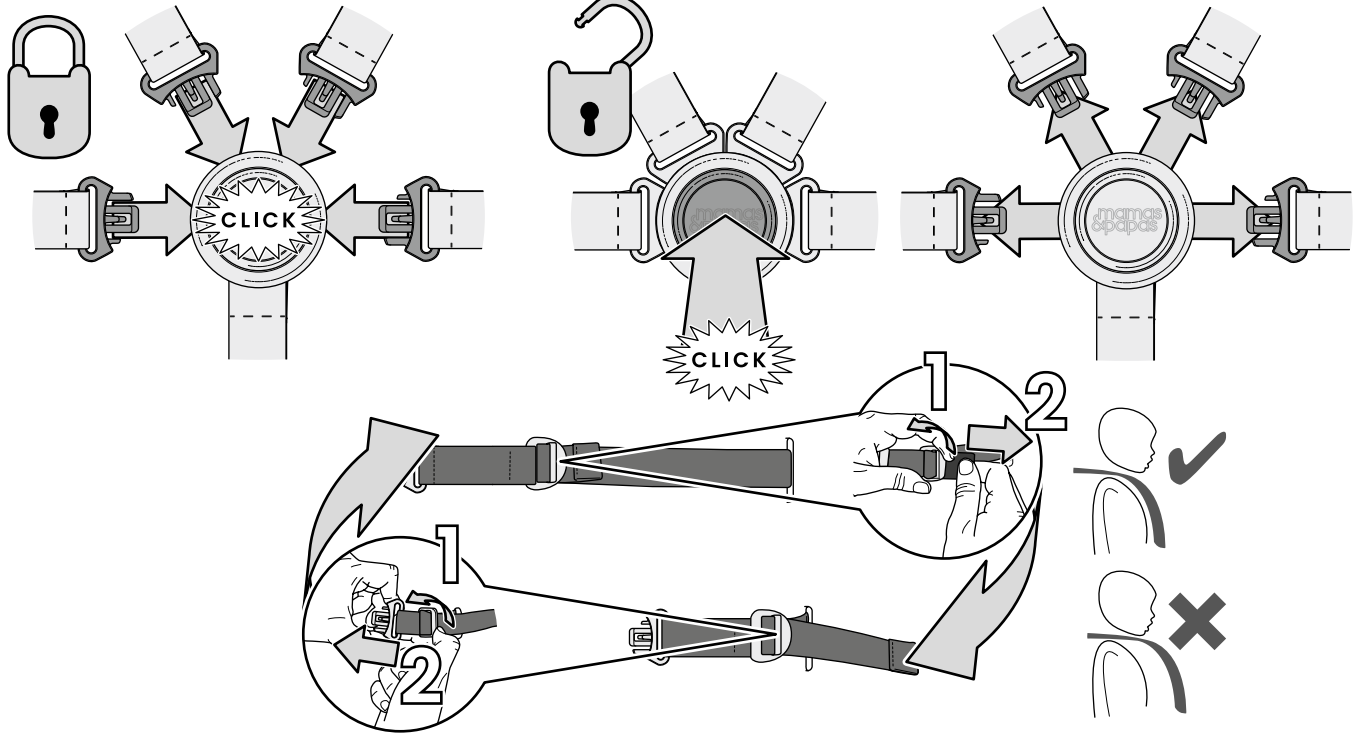

Folding the pushchair – Parent facing

Pliage du poussette –
Tournée vers le parent

Plegar la silla de paseo –
Mirando hacia el adulto

Zusammenklappen des
Kinderwagens – rückwärts gerichtet

Come piegare passeggino –
Orientamento verso il genitore

Δίπλωμα του καροτσιού –
Με όψη προς τον γονέα

Bebek araba katlanması –
Ebeveyne bakar

유모차 보관 – 뒤보기 상태

Melipat kereta dorong –
Ke arah orang tua

การพับรถเข็นเด็ก – หันเข้าหาพ่อแม่

折起嬰兒嬰兒推車 – 面朝父母

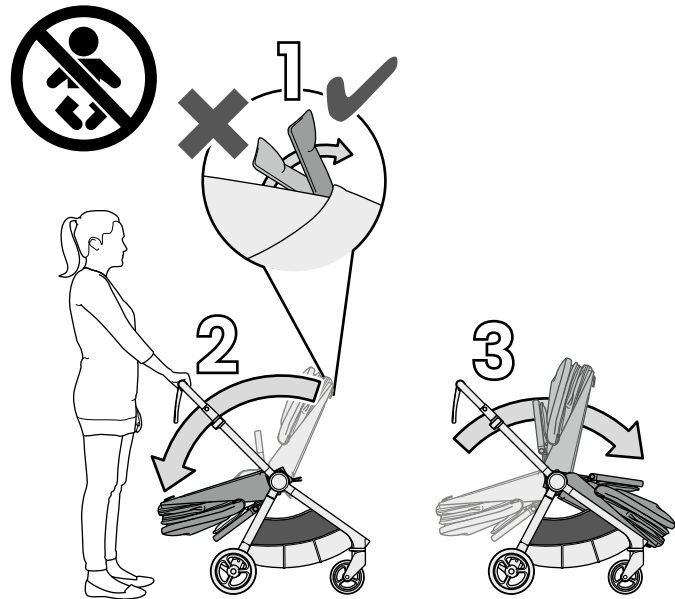
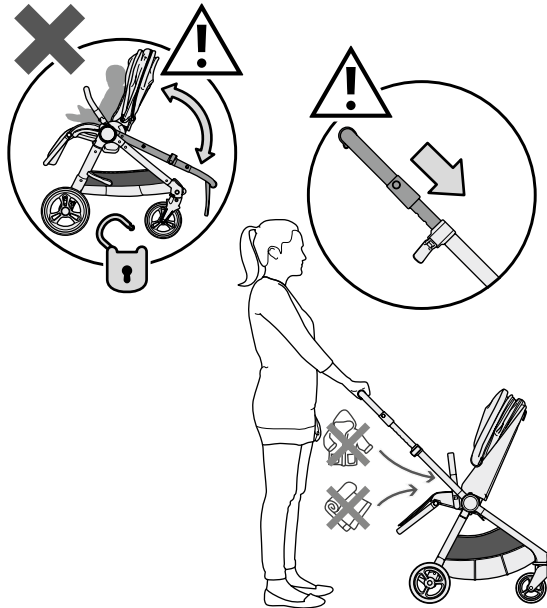

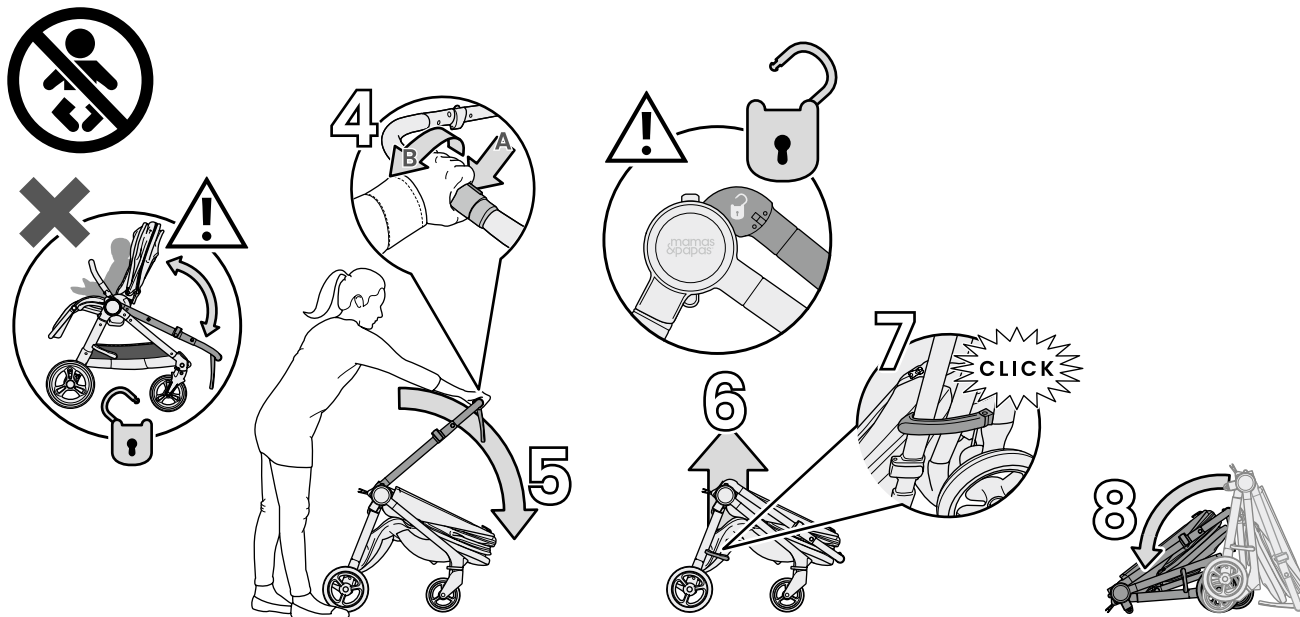

Unfolding the pushchair – Parent facing

Dépliage de la poussette –
Tournée vers le parent

Desplegar la silla de paseo –
Mirando hacia el adulto

Aufklappen des Kinderwagens –
rückwärts gerichtet

Apertura del passeggino –
Orientamento verso il genitore

Ξεδιπλώμα του καροτσιού –
Με όψη προς τον γονέα

Bebek arabasının açılması –
Ebeveyne bakar

유모차 펼치기 – 뒤보기 상태

Membuka lipatan kereta dorong
– Ke arah orang tua

การกางรถเข็นเด็ก – หันเข้าหาพ่อแม่

展開嬰兒嬰兒推車 – 面朝父母

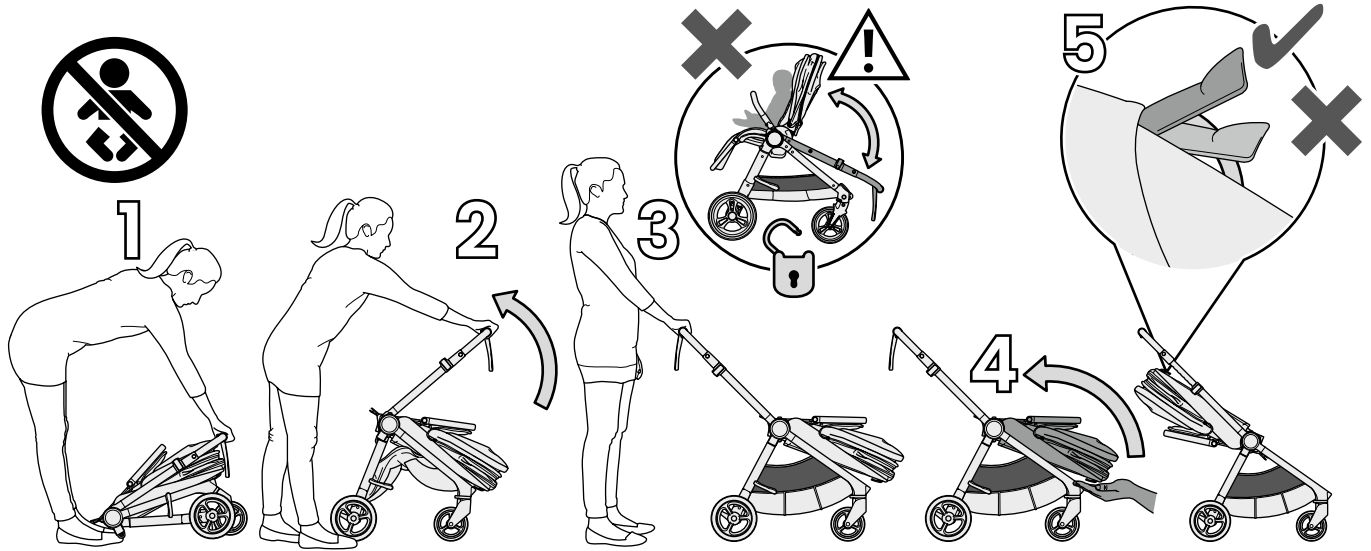

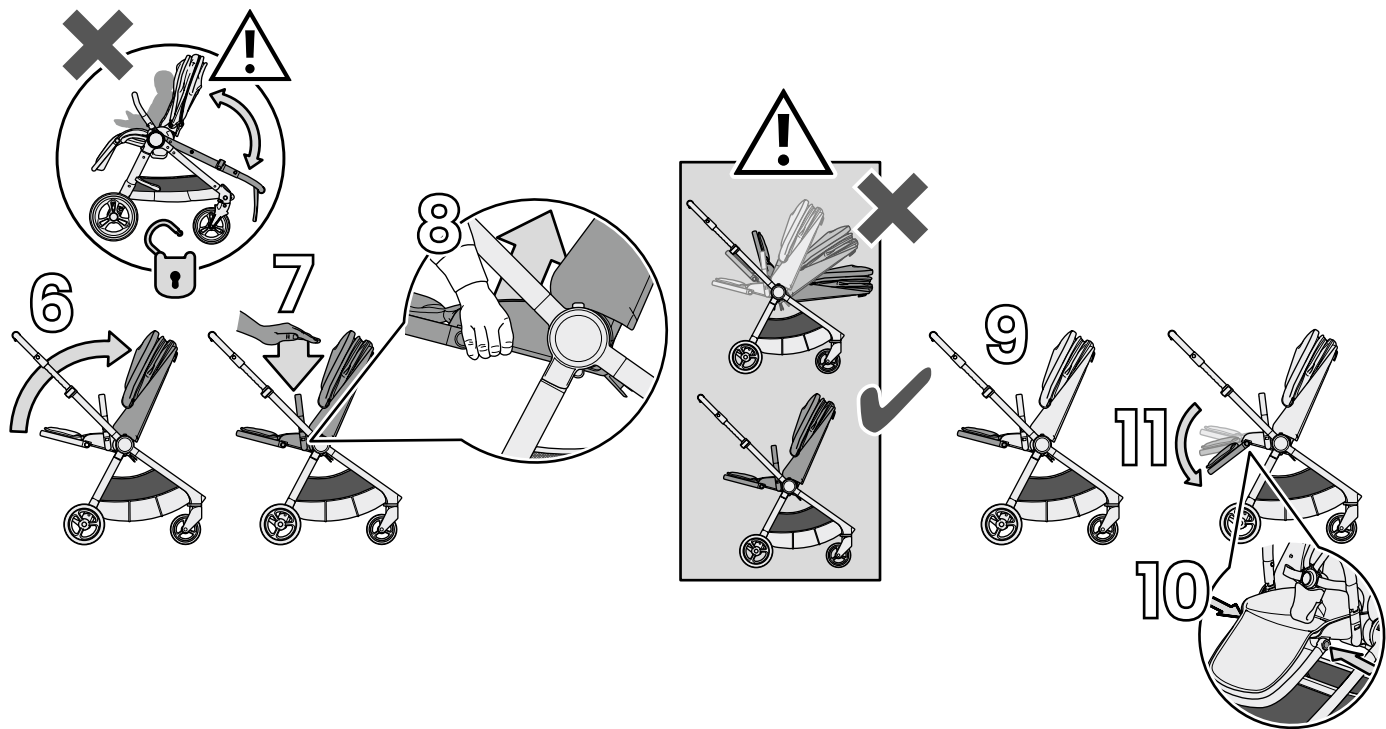

Removing the seat unit

Retrait du siège

Quitar el asiento

Abnehmen der Sitzeinheit

Estrazione del sedile

Αφαίρεση του καθίσματος

Koltuk ünitesinin çıkarılması

좌석 분리

Melepaskan unit kursi

การถอดตัวที่นั่ง

卸下座椅装置

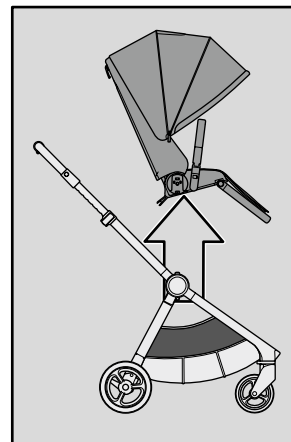
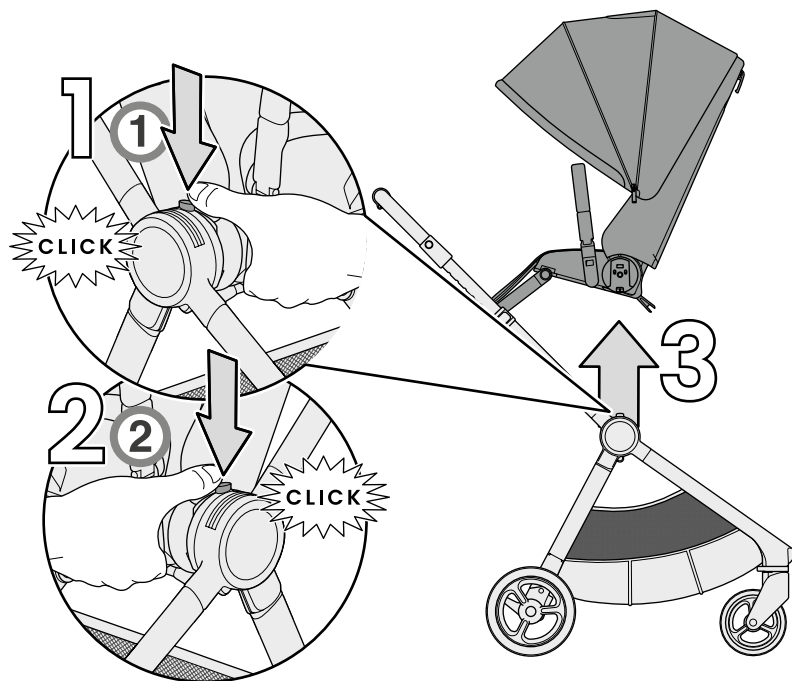

Attaching the seat unit

Fixation du siège

Amarrar el asiento

Anbringen der Sitzeinheit

Come collegare corpo della carrozzina

Τοποθέτηση καθίσματος.

Bebek arabası gövdesi ünitesinin eklenmesi

시트 유닛 부착

Memasang unit kursi

การติดตัวที่นั่ง

裝上可座椅裝置

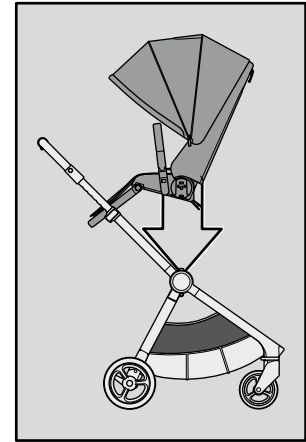
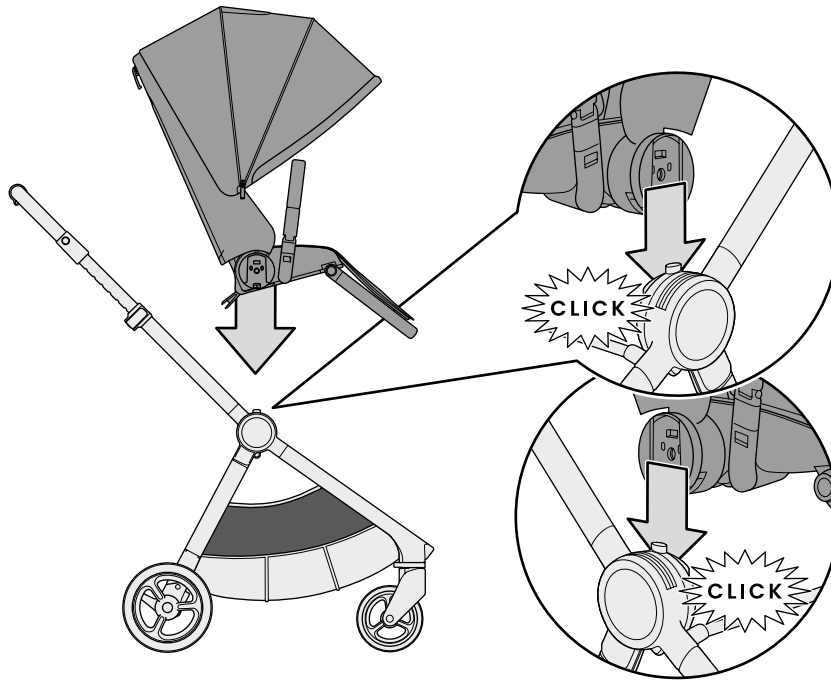

Folding the pushchair – Forward facing

Pliage du poussette – Tourné vers l'avant

Plegar la silla de paseo –
Mirando hacia delante

Zusammenklappen des
Kinderwagens – Vorwärts gerichtet

Come piegare passeggino –
Orientamento in avanti

Δίπλωμα του καροτσιού –
Με όψη προς τα εμπρός

Bebek araba katlanması –
Öne bakar

유모차 보관 – 앞보기 상태

Melipat kereta dorong –
Ke arah depan

การพับรถเข็นเด็ก – หันไปด้านหน้า

折起嬰兒嬰兒推車 – 面朝前

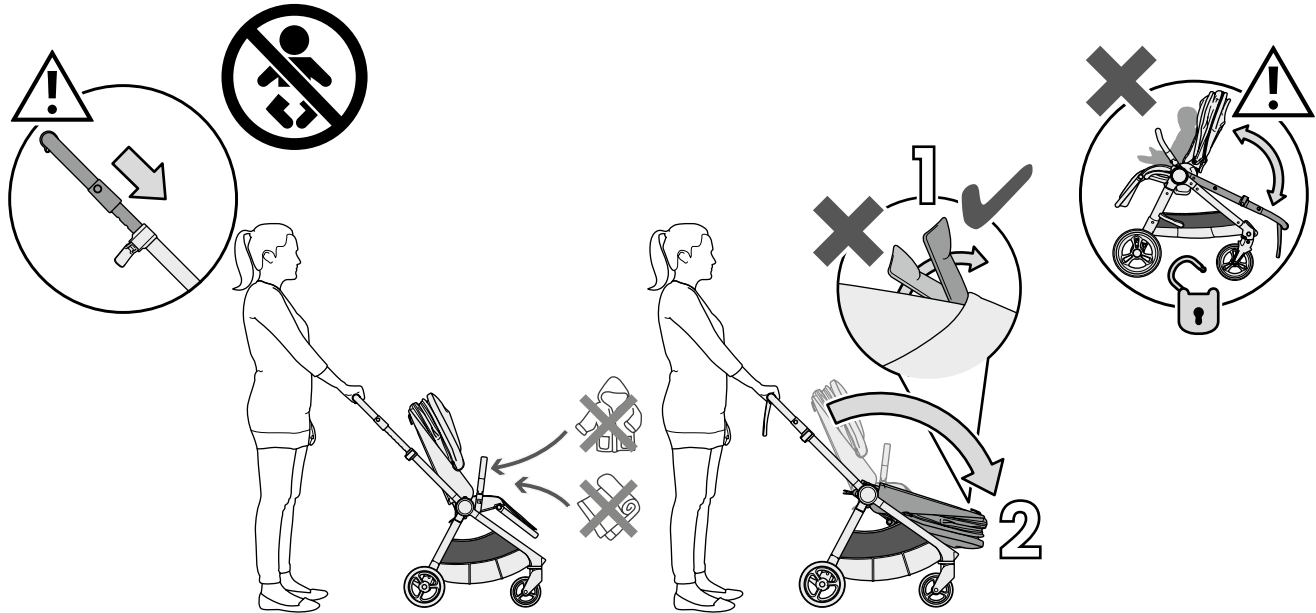

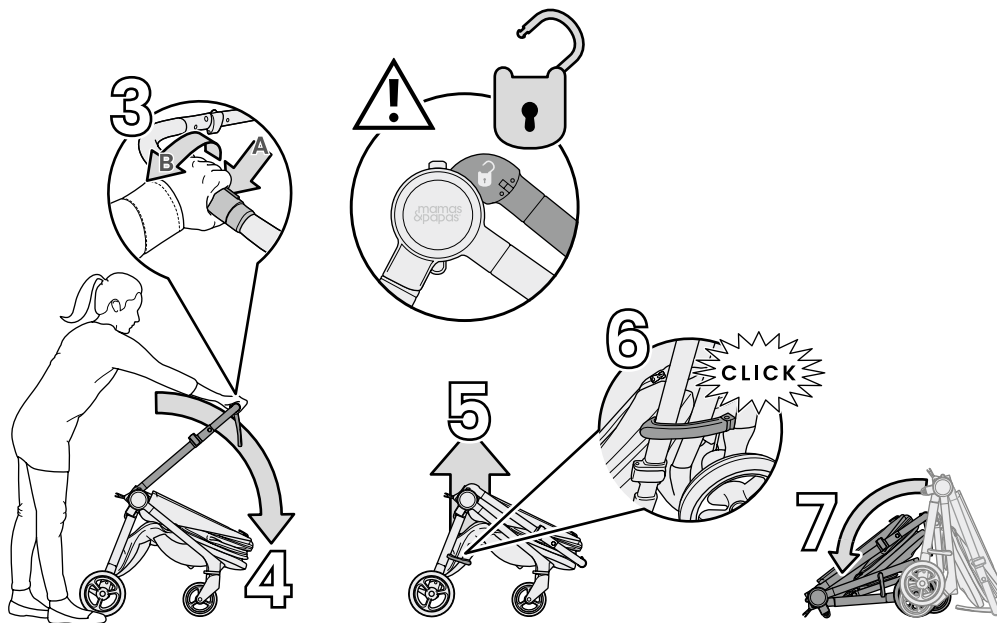

Unfolding the pushchair – Forward facing

Dépliage de la poussette –
Tournée vers l'avant

Desplegar la silla de paseo –
Mirando hacia delante

Aufklappen des Kinderwagens –
vorwärts gerichtet

Apertura del passeggino –
Orientamento in avanti

Ξεδιπλωμα του καροτσιού –
Με όψη προς τα εμπρός

Bebek arabasının açılması –
Öne bakar

유모차 펼치기 – 앞보기 상태

Membuka lipatan kereta dorong
– Ke arah depan

การกางรถเข็นเด็ก - หันไปด้านหน้า

展開嬰兒嬰兒推車 – 面朝前

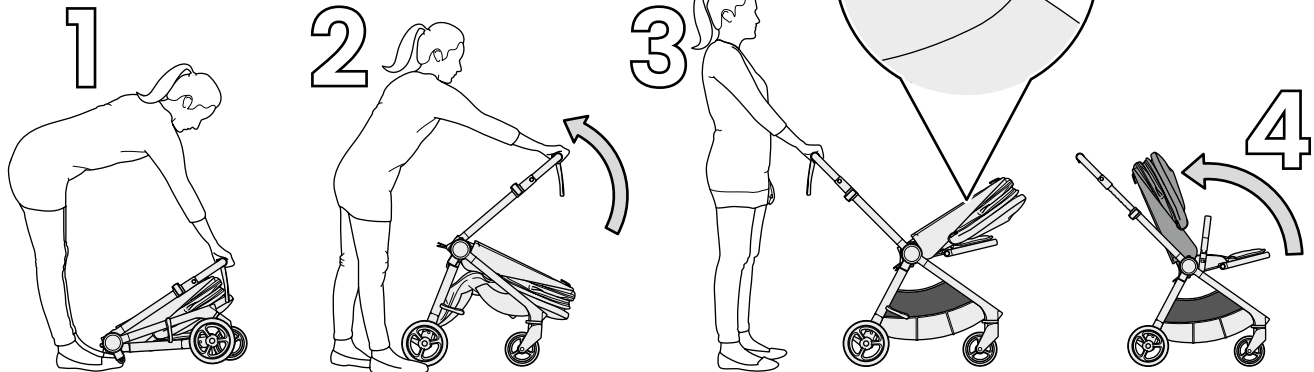

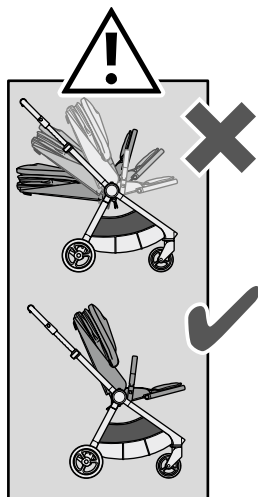
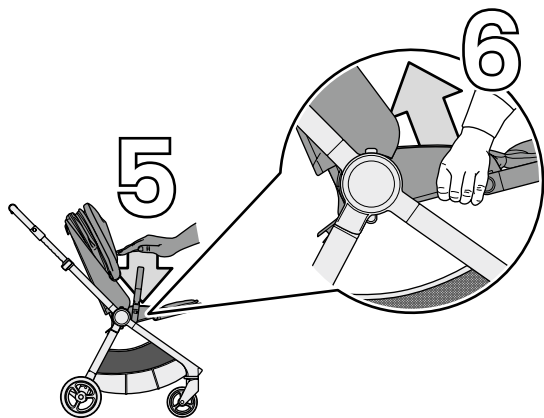

Folding the chassis – No seat unit

Pliage du châssis – Pas de siège

Plegar el chasis – Sin asiento

Zusammenklappen des Gestells
– ohne Sitzeinheit

Come piegare il telaio –
Nessun sedile

Δίπλωμα του σκελετού –
Χωρίς κάθισμα

Ana gövdenin katlanması –
Koltuk ünitesiz

유모차 보관 – 좌석 분리시

Melipat sasis – Unit tanpa kursi

การพับแชสซี – ไร้มีตัวที่นั่ง

折起底架 – 無座椅裝置

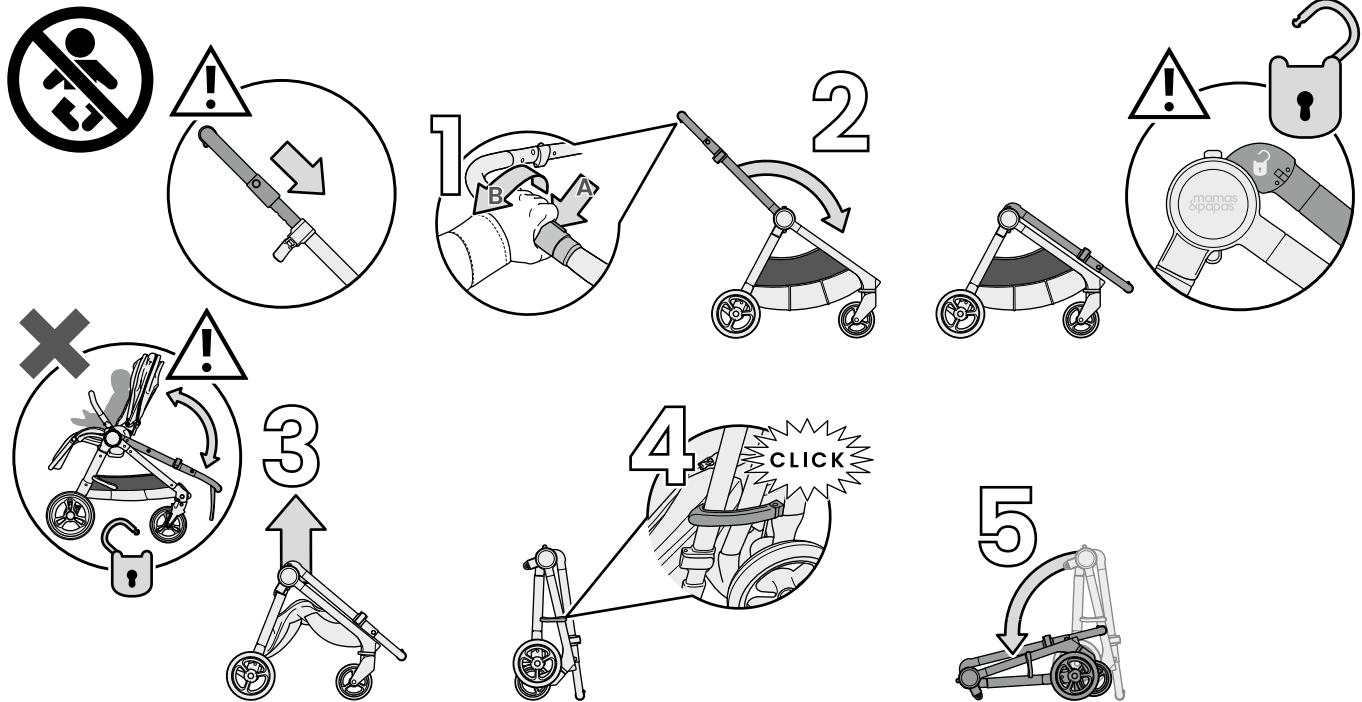

Anbringen der Regenabdeckung / Insektennetz

Come installare la copertura per la pioggia / zanzariera

Τοποθέτηση του καλύμματος βροχής / Κουνοπιέρα

Yağmurluğun takılması / böcek ağı

빗물 가리개 결합/인섹트 네트

Mengepaskan pelindung hujan / kelambu

การติดตั้งผ้าคลุมกันฝน / มุ้งกันแมลง

安裝遮雨罩/防蟲網

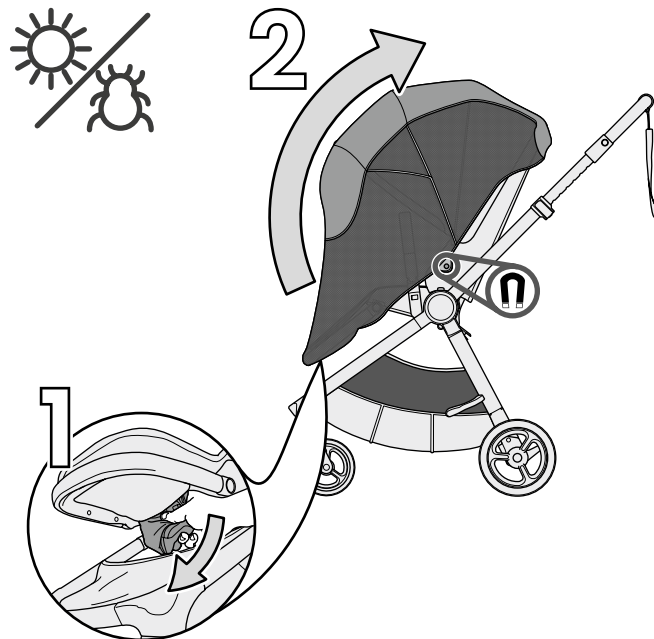
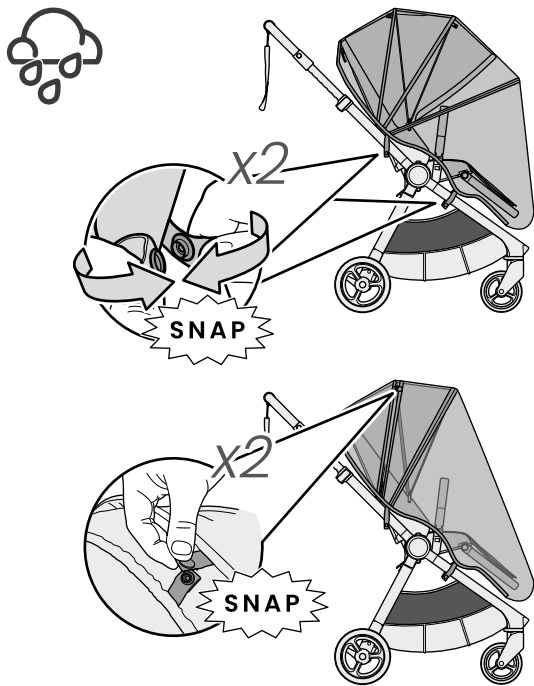

Adjusting the backrest

Ajustement du dossier

Ajustar el respaldo

Einstellung der Rückenlehne

Come regolare lo schienale

Ρύθμιση πλάτης

Koltuk arkalığının ayarlanması

등 받침 조절

Mengatur sandaran punggung

การปรับพนักหลัง

調整靠背

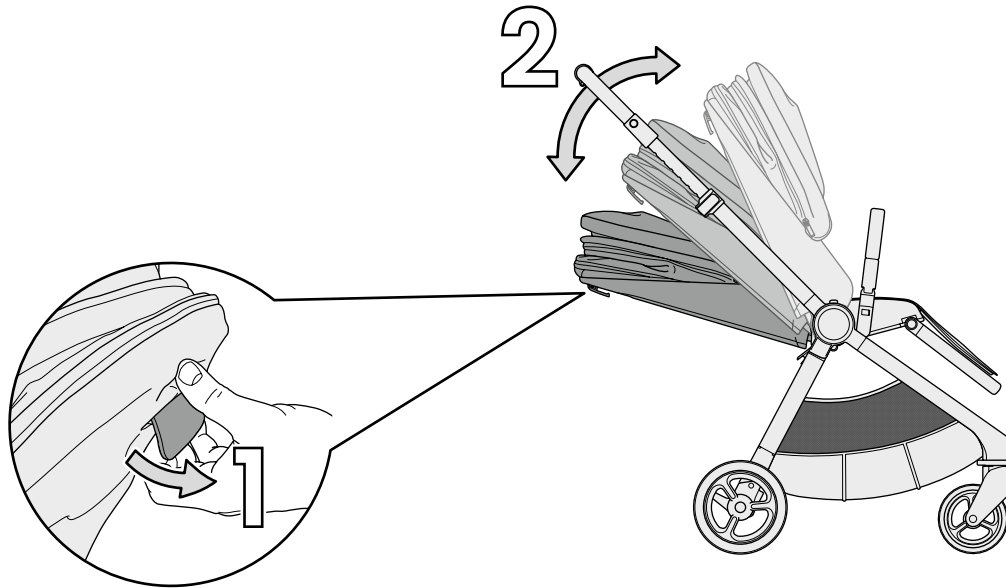

Adjusting the leg rest

Ajustement du repose-pied

Ajustar el reposapiernas

Einstellung der Beinauflage

Come regolare l'appoggio
per le gambe

Ρύθμιση πλατφόρμας ποδιών

Ayak desteğinin ayarlanması

발받침 조절

Mengatur sandaran kaki

การปรับแผ่นรองขา

調整腿靠

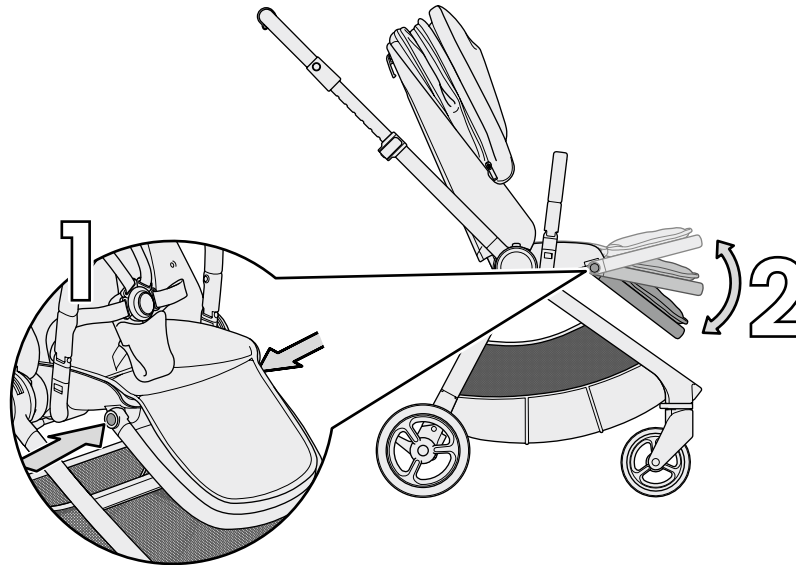

Removing the front wheels

Retrait des roues avant

Quitar las ruedas delanteras

Entfernen der Vorderräder

Come rimuovere le ruote anteriori

Αφαίρεση των εμπρός ροδών

Ön tekerleklerin çıkarılması

앞바퀴 분리

Melepaskan roda depan

การถอดล้อหน้า

卸下前車輪

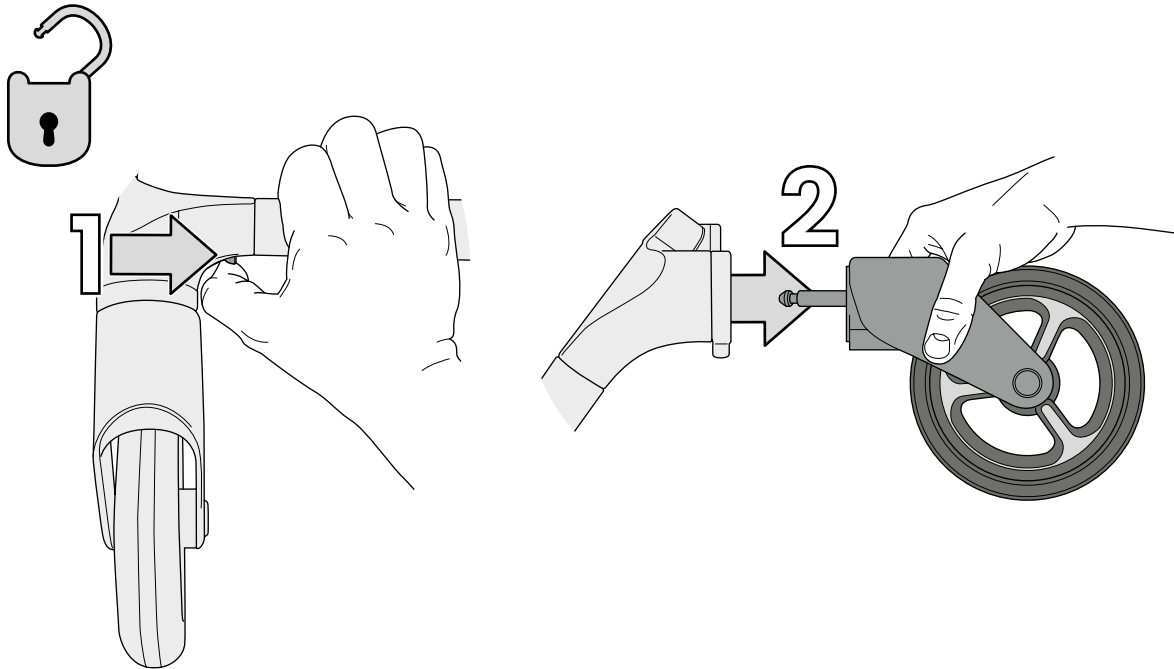

Removing the rear wheels

Retrait des roues arrière

Quitar las ruedas traseras

Entfernen der Hinterräder

Come rimuovere le ruote posteriori

Αφαίρεση των πίσω ροδών

Arka tekerleklerin çıkarılması

뒷바퀴 분리

Melepaskan roda belakang

การถอดล้อหลัง

卸下後車輪

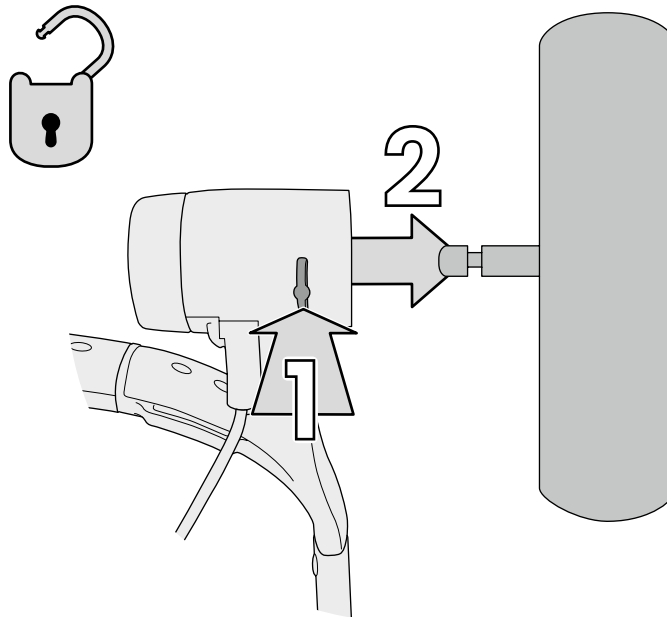

Cleaning

Nettoyage

Limpeza

Säubern

Pulizia

Καθάρισμα

Temizleme

청소

Pembersihan

การทำความสะอาด

清潔

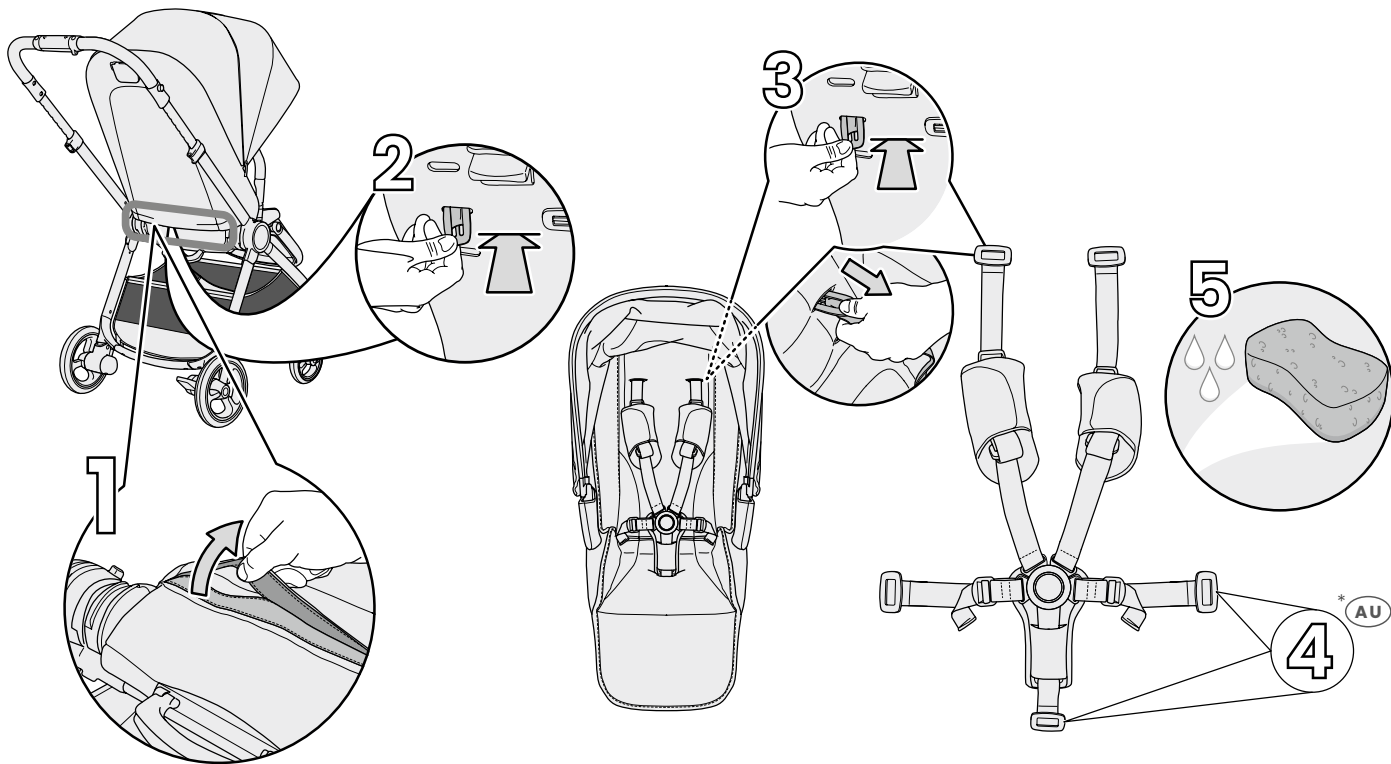

4

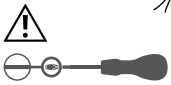
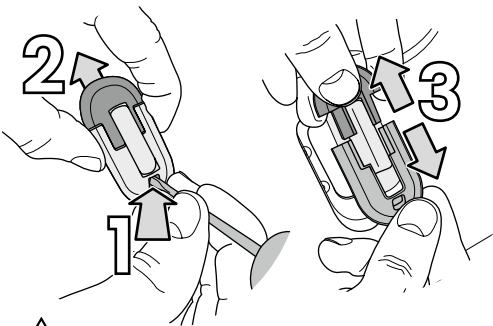
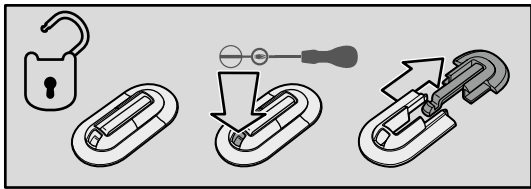

1. Depress bar to disengage securing barb whilst **2.** simultaneously pulling the two pieces apart **3.**

Repeat until both waist belt buckles and the crotch strap buckle are released.

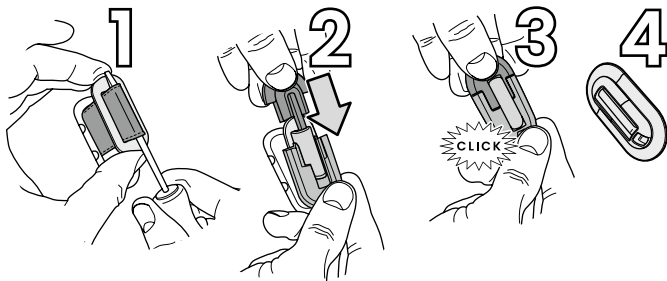
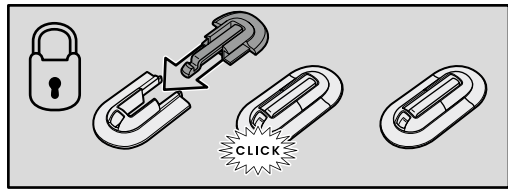

1. Lift harness webbing away from buckle.

2. Insert bar under webbing.

3. Slide two parts together until they "CLICK!"

4. Repeat until both waist belt buckles and the crotch strap buckle are secured.

Reverse this procedure to assemble

Inversez cette procédure pour assembler

Invierta este procedimiento para ensamblar

Kehren Sie dieses Verfahren zusammenzubauen

Invertire questa procedura per assemblare

Εκτελέστε αντίστροφα αυτήν τη διαδικασία για συναρμολόγηση

Monte etmek için bu prosedürü tersten uygulayın.

조립하려면 이 절차의 역순으로 진행합니다.

Lakukan kebalikan prosedur ini untuk pemasangan.

Γράψτε με αντιστροφή τη διαδικασία για συναρμολόγηση

以相反順序執行此程序進行組裝

Finished

Fini

Concludo

Fertig

Finito

Ολοκληρωμένο

Bitti

완료

Selesai

අඟිඳ

完成



CARE AND MAINTENANCE

- A pushchair has many moving parts, and surfaces which move against each other, over time these surfaces can become dry or even attract dirt or dust. By simply cleaning your pushchair chassis on a regular basis and lightly spraying the moving parts with a silicon spray your pushchair will fold and push better for longer.
- Different environments can present different challenges to your pushchair, a visit to the beach can increase salt corrosion to parts, but so too can a wet or snowy day, so again by cleaning and lubricating your pushchair you can help fight the effects of the environment on your pushchair.
- When a pushchair is in use, with all its locking mechanisms in place, its a solid rigid item designed for carrying your child. However, when folded its the exact opposite, impacts can knock it out of alignment, or putting things on top of it could twist it out of shape, so we recommend taking a little more care with it when folded for storage.
- Hanging bags on the handles of the pushchair not only creates a risk of tipping, but it can also cause excessive and uneven wear, as weight here causes the chassis to twist as handles are not designed to be a load bearing part.
- Just as with extra weight in the basket, or bags on handles, the use of a buggy-board reduces the life of your product by increasing the weight on the product, but by also putting weight and strain onto parts in a direction they were not designed to experience. Consequently use of these products invalidates the warranty on pushchairs.
- Fabric care: All the Mamas & Papas pushchairs fabrics are shower resistant. Should your pushchair become wet, do not fold the hood or apron when you take it inside. Always allow the fabrics to dry naturally away from strong heat sources such as fires, radiators and out of direct sunlight.
- Whilst fabrics are carefully selected and tested, washing, wear and normal exposure to bright sunlight may cause their colour to change.
- The exposed edges of fabrics are often the first to wear and fray, remember this when storing or transporting your pushchair and accessories.
- Light soiling to the pushchair can be removed with a damp sponge and a mild detergent. The fabric cover can be sponged clean using a mild detergent if necessary.

ENTRETIEN DE LA POUSSETTE

- Une poussette comporte de nombreuses pièces mobiles et des surfaces qui se frottent les unes contre les autres. A la longue, ces surfaces peuvent s'assécher, voire même attirer les saletés ou la poussière. Il suffit de nettoyer régulièrement le châssis de la poussette et d'en enduire légèrement les pièces mobiles à l'aide d'un pulvérisateur de silicone pour faire en sorte que la poussette se plie et roule mieux pendant plus longtemps.
- Chaque environnement présente ses difficultés propres : une visite à la plage peut accroître le risque de corrosion au sel des pièces, mais il peut en aller de même par temps de pluie ou de neige. Ici encore, il convient de nettoyer et de lubrifier régulièrement la poussette pour combattre les effets que l'environnement peut avoir sur la poussette.
- Lorsqu'une poussette est en cours d'utilisation avec tous ses mécanismes de verrouillage en place, elle forme un appareil rigide et solide qui est conçu pour transporter votre enfant. En revanche, une fois pliée, elle perd toute cette rigidité : un impact risque de voiler son alignement, poser des choses par-dessus risque de la tordre. C'est pour cette raison que nous recommandons d'être particulièrement vigilant pour son rangement une fois qu'elle est repliée.
- Accrocher des sacs sur les poignées de la poussette accroît non seulement le risque de basculement, mais cela présente aussi un risque d'usure excessive et irrégulière : cette surcharge peut en effet tordre le châssis car les poignées ne sont pas conçues pour pouvoir supporter des charges.
- Tout ajout pondéral a pour effet de réduire la durée de vie de la poussette, qu'il s'agisse de transporter des provisions dans le panier ou dans des sacs accrochés aux poignées. Il en va de même en cas d'utilisation d'une planche à roulettes de poussette, qui a aussi pour effet d'exercer des charges et des contraintes supplémentaires sur des pièces dans un sens autre que celui visé à l'origine. Par conséquent, l'utilisation de ces produits a pour effet d'annuler la garantie sur les poussettes.
- Entretien des tissus : Tous les tissus des poussettes Mamas & Papas sont imperméables. Si votre poussette est mouillée, ne repliez pas immédiatement l'habillage de pluie ou le tablier. Laissez toujours sécher le tissu naturellement, en évitant l'exposition à des sources de forte chaleur comme le feu, les radiateurs ou le plein soleil.
- En dépit d'une sélection et de tests rigoureux, le lavage, l'usure et une exposition normale à la lumière du soleil peuvent causer une détérioration des couleurs du tissu.
- Les angles exposés de la housse en tissu sont généralement les premiers à présenter des signes d'usure, aussi, manipulez la poussette et les accessoires en conséquence lors du rangement ou du transport.
- Les salissures légères peuvent être ôtées à l'aide d'une éponge humide et d'un détergent doux. La housse en tissu peut être nettoyée à l'aide d'une éponge imbibée d'un détergent doux si nécessaire.

CÓMO CUIDAR DE SU SILLA DE PASEO

- Una silla de paseo posee gran cantidad de piezas móviles y superficies que se desplazan en contacto con otras; con el tiempo, estas superficies pueden researse o atraer polvo o suciedad. Si limpia el chasis de su silla de paseo con frecuencia y rocía ligeramente aerosol de silicio sobre las piezas móviles, podrá plegar y empujar su silla de paseo con mayor facilidad durante más tiempo.
- Los diversos entornos pueden plantear retos diferentes a su silla de paseo; un paseo por la playa puede aumentar la corrosión salina que sufren las piezas, pero esto también puede suceder en un día lluvioso o de nieve. Una vez más, si limpia y lubrica su silla de paseo, puede ayudar a combatir los efectos que ésta sufre por causa del entorno.
- Cuando la silla de paseo se encuentra en uso, con todos sus mecanismos de inmovilización accionados, constituye un artículo rígido y sólido diseñado para transportar a su hijo. Sin embargo, cuando se pliega, adquiere las características opuestas: los golpes pueden alterar su alineación o la ubicación de objetos sobre ella puede deformarla, por tanto recomendamos tener un poco más de cuidado cuando está plegada para ser guardada.
- Si se cuelgan bolsos de los mangos de la silla de paseo, no sólo se corre el riesgo de que ésta se vuelque, sino que además se puede provocar un desgaste excesivo y desigual, puesto que el peso aplicado hace que el chasis se tuerza debido a que los mangos no han sido diseñados para soportar cargas.
- Al igual que sucede al colocar peso adicional en la cesta o bolsos en los mangos, el uso de un patinete reduce la vida útil del producto al aumentar el peso que éste debe soportar y al añadir peso y tensión sobre piezas en una dirección en la cual no han sido diseñadas para soportarlos. Por consiguiente, la utilización de estos artículos invalida la garantía de las sillas de paseo.
- Cuidados del tejido: todos los tejidos con los que están fabricadas las sillas de paseo de Mamas & Papas son resistentes al agua. En caso de que se moje la silla de paseo, no doble la capota ni la cubierta cuando la guarde. Deje siempre que el tejido se seque de forma natural lejos de fuentes de calor como estufas, radiadores o la luz del sol.
- Aunque los tejidos han sido seleccionados con sumo cuidado y analizados, el lavarlos, utilizarlos y la exposición normal a la luz solar puede hacer que se altere su color.
- Los bordes expuestos de las cubiertas de tejido son normalmente los primeros en desgastarse y deshilacharse, recuérdelo al guardar o transportar la silla de paseo y sus accesorios.
- La suciedad superficial de la silla de paseo se puede limpiar con una esponja húmeda y un detergente suave. La funda de tejido se puede limpiar con una esponja utilizando un detergente suave en caso necesario.

DIE PFLEGE IHRES KINDERWAGENS

- Ein Kinderwagen besteht aus vielen beweglichen Teilen und Oberflächen, die sich gegeneinander bewegen; diese können mit der Zeit austrocknen und Staub oder Schmutz anziehen. Wenn Sie das Gestell Ihres Kinderwagens regelmäßig reinigen und die beweglichen Teile mit einem Silikonspray leicht einsprühen, bleibt Ihr Kinderwagen längere Zeit funktionstüchtig und lässt sich leichter zusammenklappen und schieben.
 - Unterschiedliche Umgebungen stellen unterschiedliche Anforderungen an Ihren Kinderwagen. Ein Strandbesuch kann z. B. die Korrosion von Teilen des Kinderwagens salzbedingt beschleunigen, aber auch Regentage und Schneefall können dies bewirken. Doch wenn Sie Ihren Kinderwagen immer wieder reinigen und ölen, können Sie schädliche Umwelteinflüsse auf Ihren Kinderwagen eindämmen.
 - Wenn der Kinderwagen in Gebrauch ist und alle Verriegelungsmechanismen eingerastet sind, bildet er ein starres, massives Gestell, das Ihr Kind tragen kann. Im zusammengefalteten Zustand ist das genaue Gegenteil der Fall. Stöße können dazu führen, dass Teile sich gegeneinander verschieben, oder wenn Gegenstände auf den Kinderwagen gelegt werden, kann er sich verbiegen. Deshalb empfehlen wir Ihnen, den Kinderwagen besonders sorgfältig zu behandeln, wenn Sie ihn zusammenfalten und verstauen.
 - Wenn Sie Taschen an die Handgriffe des Kinderwagens hängen, besteht nicht nur die Gefahr, dass der Kinderwagen umkippt, sondern es entsteht auch eine übermäßige und ungleiche Abnutzung, da sich das Gestell durch das Gewicht an den Handgriffen verbiegt. Die Handgriffe sind nicht als lasttragende Teile konstruiert.
 - Die Montage eines Buggyboards verkürzt die Lebensdauer Ihres Produkts ebenso wie zusätzliches Gewicht im Korb oder Taschen an den Handgriffen. Dadurch erhöht sich das Gewicht, das auf dem Kinderwagen lastet, und die Teile werden in einer Weise belastet und beansprucht, für die sie nicht ausgelegt sind. Deshalb erlischt beim Gebrauch solcher Produkte die für den Kinderwagen geltende Produktgarantie.
 - Pflege des Gewebes: Alle Kinderwagen-Gewebe von Mamas & Papas bieten einen ausreichenden Regenschutz. Falls Ihr Kinderwagen nass wird, sollten Sie das Verdeck oder die Abdeckung nicht falten, wenn Sie sie mit ins Haus nehmen. Lassen Sie die Gewebe immer selbstständig und ohne starke Wärmequellen – wie zum Beispiel offenes Feuer, Heizstrahler oder direktes Sonnenlicht – trocknen.
 - Obgleich die Gewebe sorgfältig ausgewählt und getestet wurden, können Farbänderungen durch Waschen, Verschleiß und die normale Einwirkung durch helles Sonnenlicht auftreten.
 - Verschleiß und Ausfransungen treten in der Regel zuerst an den freiliegenden Kanten der Gewebeabdeckungen auf; denken Sie daran, wenn Sie Ihren Kinderwagen und das Zubehör aufbewahren oder transportieren.
 - Leichte Verschmutzungen am Kinderwagen können mit einem feuchten Schwamm und einem milden Reinigungsmittel entfernt werden. Die Gewebeabdeckung kann gegebenenfalls mit einem Schwamm und einem milden Reinigungsmittel gereinigt werden.
-

CURA E MANUTENZIONE DEL PASSEGGINO

- Il passeggino è dotato di diverse parti mobili e di superfici che si muovono l'una contro l'altra, le quali, con il passare del tempo, possono asciugarsi ed anche attirare sporcizia e polvere. Per avere un passeggino che si chiude meglio ed è facile da spingere più a lungo basta pulire regolarmente il telaio e spruzzare le parti mobili con un velo di spray al silicone.
- Ambienti diversi possono presentare problemi diversi per il passeggino. Una gita in spiaggia può aumentare la corrosione salina delle parti, ma anche una giornata di pioggia o di neve può favorirla. Anche in questi casi la pulizia e la lubrificazione del passeggino contribuiscono a neutralizzare gli effetti dell'ambiente sul vostro passeggino.
- Durante l'utilizzo, quando tutti i meccanismi di bloccaggio sono fissati, il passeggino è un mezzo rigido progettato per il trasporto del vostro bimbo. Tuttavia, quando è chiuso avviene esattamente il contrario: gli urti lo possono disassare e appoggiandovi sopra oggetti pesanti potreste deformarlo, perciò si raccomanda di prestare maggiore attenzione quando è chiuso per il rimessaggio.
- Appendendo borse o sacchetti ai manici del passeggino si rischia non solo il ribaltamento ma anche un'usura eccessiva e irregolare perché in questa posizione il peso causa l'angolamento del telaio, in quanto i manici non sono intesi per supportare pesi.
- L'uso di una pedana buggy board, così come pesi nel cestello o borse e sacchetti sui manici, riduce la durata del passeggino poiché aumenta il carico trasportato e impone peso e sforzo su parti del passeggino in una direzione per cui non sono state progettate. Di conseguenza, l'utilizzo di questi articoli fa decadere la garanzia del passeggino.
- Cura del tessuto: Tutti i tessuti dei passeggini Mamas & Papas sono resistenti alla pioggia. Nel caso il passeggino si inumidisse non piegare la copertura né il riparo quando lo si porta al coperto. Lasciare sempre asciugare il tessuto naturalmente, lontano da forti sorgenti di calore quali caminetti o radiatori e lontano dalla luce solare diretta.
- Anche se i tessuti sono attentamente selezionati e testati, il lavaggio, l'usura e la normale esposizione alla luce solare intensa potrebbero causarne lo scolorimento.
- I bordi esposti delle coperture in tessuto sono spesso le prime parti a usurarsi e a sfrangiarsi; tenerlo presente quando si conservano o si trasportano il passeggino e gli accessori.
- Lo sporco lieve può essere rimosso dal passeggino con una spugna umida e un detersivo delicato. La copertura in tessuto può essere pulita con una spugna usando un detersivo delicato se necessario.

ΦΡΟΝΤΙΔΑ ΚΑΙ ΣΥΝΤΗΡΗΣΗ

- Ένα καρότσι έχει πολλά κινούμενα μέρη και επιφάνειες που κινούνται η μια πάνω στην άλλη, και με την πάροδο του χρόνου αυτές οι επιφάνειες μπορεί να στεγνώσουν ή ακόμα και να προσελεύσουν βρωμιά ή σκόνη. Καθαρίζοντας απλά τον σκελετό του καροτσιού σας σε τακτική βάση και ψεκάζοντας ελαφρά τα κινούμενα μέρη με ένα σπρέι σιλικόνης, το καρότσι σας θα διπλώνει και θα προχωρά καλύτερα για μεγαλύτερο χρονικό διάστημα.
- Το καρότσι σας μπορεί να αντιμετωπίσει διαφορετικές προκλήσεις σε διαφορετικά περιβάλλοντα, όπως μια βόλτα στην παραλία που μπορεί να προκαλέσει σκουριά κάποιων τμημάτων λόγω αλμύρας όπως και μια μέρα με βροχή ή χιόνι. Ωστόσο, καθαρίζοντας και λιπαίνοντας το καρότσι σας μπορείτε να βοηθήσετε στην καταπολέμηση των επιπτώσεων του περιβάλλοντος.
- Όταν ένα καρότσι χρησιμοποιείται με όλους τους μηχανισμούς ασφάλισης στη θέση τους, είναι ένα συμπαγές άκαμπτο αντικείμενο που έχει σχεδιαστεί για να μεταφέρει το παιδί σας. Ωστόσο, όταν είναι διπλωμένο συμβαίνει ακριβώς το αντίθετο, τυχόν κρούσεις μπορεί να χαλάσουν την ευθυγράμμιση του ή η τοποθέτηση αντικειμένων πάνω του θα μπορούσε να το παραμορφώσει. Γι' αυτό σας συνιστούμε να προσέχετε όταν το διπλώνετε για αποθήκευση.
- Το να κρεμάτε τσάντες στις λαβές του καροτσιού όχι μόνο δημιουργεί κίνδυνο ανατροπής, αλλά μπορεί επίσης να προκαλέσει υπερβολική και ανομοιόμορφη φθορά, καθώς το βάρος εδώ προκαλεί στρίψιμο του σκελετού, αφού οι λαβές δεν είναι σχεδιασμένες για να μεταφέρουν φορτία.
- Ακριβώς όπως με το επιπλέον βάρος στο καλάθι ή τις τσάντες στις λαβές, η χρήση σκαλοπατιού μειώνει τη διάρκεια ζωής του προϊόντος σας αυξάνοντας το βάρος στο προϊόν, αλλά και ασκώντας δύναμη και πίεση σε εξαρτήματα προς κατεύθυνση που δεν ήταν σχεδιασμένο να συμβαίνει. Κατά συνέπεια, η χρήση αυτών των προϊόντων ακυρώνει την εγγύηση για τα καρότσια.
- Φροντίδα υφασμάτων: Όλα τα υφάσματα των καροτσιών Mamas & Papas είναι ανθεκτικά στη βροχή. Εάν το καρότσι σας βραχεί, μην διπλώσετε την κουκούλα ή την ποδιά όταν το βάλετε μέσα. Να αφήνετε πάντα τα υφάσματα να στεγνώνουν φυσικά μακριά από ισχυρές πηγές θερμότητας όπως φωτιά, καλοριφέρ και μακριά από το άμεσο ηλιακό φως.
- Παρότι τα υφάσματα επιλέγονται και δοκιμάζονται προσεκτικά, το πλύσιμο, η φθορά και η κανονική έκθεση στο έντονο ηλιακό φως μπορεί να προκαλέσουν αλλαγή στο χρώμα τους.
- Οι εκτεθειμένες άκρες των υφασμάτων είναι συχνά οι πρώτες που φθείρονται και ξεφτίζουν. Να το θυμάστε όταν αποθηκεύετε ή μεταφέρετε το καρότσι και τα αξεσουάρ του.
- Τυχόν ελαφριά βρωμιά στο καρότσι μπορεί να αφαιρεθεί με ένα υγρό σφουγγάρι και ένα ήπιο απορρυπαντικό. Το υφασμάτινο κάλυμμα μπορεί να καθαριστεί με σφουγγάρι και με ένα ήπιο απορρυπαντικό εάν χρειάζεται.

BAKIM VE ONARIM...

- Bir pusette bir çok hareketli parça ve yüzey bulunur.Zaman geçtikçe bu parçalar ve yüzeylerde kuruma kir ve tozlanma oluşabilir.Puseti ve şasiyi düzenli olarak temizleyerek ve hareketli aksamlara silikon sprej uygulamanız sayesinde pusete uzun süre boyunca kolaylıkla katlanıp açılacaktır ve sürülebilir.
- Farklı ortamlar pusete farklı zorluklar sunabilir.Plaja gittiğinizde yada yağmurlu ve karlı hava şartlarında pusetenizi kullandığınızda parçalarda tuz korozyonuna yol açabilir, yine temizleme ve yağlama yaparak farklı çevre koşullarına karşı pusetenizi koruyabilirsiniz.
- Pusete kullanımda iken, tüm kilitleme mekanizmaları ile çocuğunuzu taşımak için tasarlanmış sağlam ve hassas bir taşıma aracıdır. Fakat pusete katlandığında dışarıdan gelen darbeler ve üzerine koyulacak ağır malzemeler pusetenin hassasiyetini olumsuz etkileyebilir.Bu yüzden depolama için katlandığında ve saklanırken biraz daha özen göstermenizi öneririz.
- Pusete itirme kollarına takılan ve asılan yükler, torbalar, çantalar sadece devrilme riskini doğurmaz bununla beraber pusetenin şasesinde bükülmeye neden olabilir bununla beraber aşırı ve düzensiz bir aşınmaya neden olabilir. Pusete itirme kolları yük taşıyıcı bir parça olarak dizayn edilmemiştir.
- Alışveriş filesine ekstra ağırlık konulması ve pusete tutma kollarına çanta takılması gibi pusete basamağı (buggy-board) kullanımı da ürünün ağırlığını arttırarak kullanim ömrünü azaltır. Bunun gibi pusete aşırı yük vererek hızlı aşınmaya yol açan aksesuarların kullanımı ürün garantisini geçersiz kılar.
- Kumaş Bakımı:Tüm Mamas & Papas pusete kumaşları suya karşı dayanıklıdır. Pusetenin ıslanır ise tente ve oturağı katlamayın. Islak parçaları daima doğal ortamda kurumaya bırakın ve direk ateş soba,kalorifer gibi güçlü ısı kaynaklarından uzak tutunuz.
- Pusette kullanılan kumaşlar özenle seçilmiş ve test edilmiş olmasına rağmen yıkama,aşınma ve uzun süreli güneş ışığı altında kalmasından dolayı renginde değişme olabilir.
- Kumaş kenarlarının aşınma ve yıpranma başlangıcında öncelikli yerler olduğunu pusete ve aksesuarlarının depolanmasında ve kullanımında hatırdaki bulundurunuz.
- Pusete haffif tozlanma ve kirlenmeyi nemli bir sünger ve az deterjan ile temizleyerek giderebilirsiniz. Pusete kumaşında gerekli görürseniz az deterjanlı bir sünger ile temizlik yapabilirsiniz.

유지 및 관리

- 본 유모차에는 많은 가동 부분이 있으며 지면에 닿는 바퀴 부분은 장시간 사용함에 따라 건조해 지거나 먼지와 기타 불순물에 의해 오염될 수 있습니다. 젖은 수건이나 티슈를 이용하여 유모차 및 프레임 본체를 닦아주거나 실리콘 스프레이를 바퀴에 주기적으로 분사해 주시면 유모차를 장기간 안전하게 사용하실 수 있습니다.
 - 다양한 사용환경 및 조건에 따라 유모차는 각기 다른 영향을 받게 됩니다. 해변에서의 사용은 소금으로 인한 부식을 일으킬 수 있으며 폭우 및 폭설 상황에서의 사용은 장기간 사용에 영향을 끼칠 수 있습니다. 정기적인 관리는 다양한 환경에서의 유모차 사용에 큰 영향을 끼칩니다.
 - 유모차의 잠금 시스템은 사용에 불편함이 없도록 디자인 되어 있습니다. 하지만 올바르게 사용하지 않는 방식으로의 폴딩 및 사용은 유모차를 파손 시킵니다. 유모차 보관 시 기타 물건을 유모차 위에 보관하는 것은 유모차의 변형을 일으킬 수 있습니다.
 - 손잡이에 무거운 물건이나 가방을 거는 행위는 유모차를 전복시킬 위험이 있습니다. 또한 이러한 행위는 유모차의 형태에 변형을 가져 오므로 주의해 주시기 바랍니다.
 - 장바구니에 규정 이상의 물건을 실을 경우, 유모차의 다른 부분에 영향을 끼칠 수 있으며 심각한 경우 파손의 위험이 있습니다. 또한 장바구니 이외에 다른 부분에 가방 및 물건을 거는 행위는 삼가 주시기 바랍니다.
 - 후드 및 시트 관리: Mamas&Papas 사의 모든 유모차는 방수 처리가 되어있습니다. 비 오는 날 사용시에는 사용 후 반드시 물기를 제거해 주시고 시트가 젖었을 경우, 반드시 서늘한 곳에서 자연건조 해주시기 바랍니다.
 - 후드 및 시트의 분리 및 건조 시에는 직사광선을 피해주시기 바랍니다. 장시간 직사광선에 노출될 경우, 색상의 변형을 일으킬 수 있습니다.
 - 장기간 사용시 후드 및 시트의 모서리 부분은 닳거나 손상될 수 있습니다. 사용 및 보관 시 주의해 주시기 바랍니다.
 - 유모차에 진흙 및 이물질에 오염됐을 경우에는 경우 젖은 스펀지나 수건으로 닦아 주시고 후드 및 시트 또한 부드러운 세제를 이용하여 관리해 주시기 바랍니다.
-

PERAWATAN DAN PEMELIHARAAN

- Kereta dorong memiliki banyak bagian yang bergerak, dan permukaan yang berpindah satu sama lain, dengan berjalannya waktu permukaan ini dapat menjadi kering atau bahkan menjadi tempat kotor atau debu terkumpul. Dengan hanya membersihkan sasis kereta dorong secara teratur dan menyemprotkan sedikit silikon pada bagian yang bergerak, kereta dorong Anda akan lebih mudah dilipat serta didorong lebih lama.
- Lingkungan berbeda dapat memberikan tantangan berbeda untuk kereta dorong Anda, kunjungan ke pantai dapat meningkatkan karat akibat garam pada komponen, tetapi hal ini juga dapat terjadi saat musim hujan atau hari bersalju, oleh karena itu pembersihan serta pemberian pelumas pada kereta dorong dapat mengurangi pengaruh lingkungan terhadap kereta dorong Anda.
- Selama kereta dorong dipakai, dengan seluruh mekanisme penguncian yang ada, produk dengan unit yang kuat dan tangguh ini dirancang untuk membawa anak Anda. Namun demikian, saat terlipat kondisinya berbeda, benturan dapat menyebabkannya melengkung, atau meletakkan barang di atasnya dapat mengubah bentuk, oleh karena itu kami sarankan untuk berhati-hati saat penyimpanan.
- Tas yang bergantung pada pegangan kereta dorong tidak saja dapat menyebabkan terguling, tetapi juga menyebabkan kerusakan yang parah dan tidak merata, akibat beban ini dapat menyebabkan sasis terpuntir karena pegangan tidak dirancang sebagai komponen penahan beban.
- Adanya beban tambahan pada keranjang, atau tas pada pegangan, penggunaan kereta tambahan mengurangi masa pakai produk Anda karena tak hanya menambah beban pada produk, tetapi juga menambah beban dan tekanan pada komponen yang tidak dirancang untuk itu. Akibatnya, penggunaan produk ini membatalkan garansi atas kereta dorong.
- Perawatan kain: Seluruh kain kereta dorong Mamas & Papas bersifat tahan hujan. Jika kereta dorong Anda basah, jangan melipat tudung atau apron saat membawanya masuk ruangan. Selalu biarkan kain mengering secara alami jauh dari sumber panas yang kuat seperti api, radiator, dan tidak terkena cahaya matahari langsung.
- Sementara kain dipilih serta diuji dengan hati-hati, pencucian, penggunaan, dan paparan normal terhadap cahaya matahari dapat menyebabkan perubahan warna.
- Bagian tepi kain yang terdedah biasanya bagian yang pertama aus dan rusak, ingat kondisi ini saat menyimpan atau memindahkan kereta dorong serta aksesorinya.
- Kotor ringan pada kereta dorong dapat dihilangkan menggunakan spons lembap dengan sedikit deterjen. Kain penutup dapat dibersihkan menggunakan spons yang diberi deterjen lembut bila diperlukan.

การดูแลรักษา

- รถเข็นเด็กมีชิ้นส่วนเคลื่อนที่ไต่หลายชั้น และมีพื้นผิวที่เคลื่อนที่เสียดสีกัน เมื่อเวลาผ่านไป พื้นผิวเหล่านี้อาจแห้งหรือเป็นสะเก็ดของสิ่งสกปรกหรือฝุ่น การทำความสะอาดแฮนด์รถเข็นเด็กเป็นประจำและฉีดสเปรย์ซิลิโคนลงบนชิ้นส่วนที่เคลื่อนไหวได้บาง ๆ จะทำให้รถเข็นเด็กของคุณพับและเข็นไต่ดีขึ้นและยาวนานขึ้น
- สภาพแวดล้อมในการใช้งานที่แตกต่างกันทำให้เกิดปัญหากับรถเข็นเด็กที่ต่างกัน การไปเที่ยวชายหาดอาจทำให้ชิ้นส่วนเกิดการผุกร่อนเกลือได้มากขึ้น การใช้งานในวันฝนที่ฝนหรือหิมะตกก็อาจทำให้เกิดการผุกร่อนได้เช่นกัน ดังนั้น คุณสามารถทำความสะอาดและเคลือบสารหล่อลื่นรถเข็นเด็กของคุณเพื่อช่วยให้รถเข็นเด็กต่อสู้กับผลกระทบจากสภาพแวดล้อมได้
- การใช้งานรถเข็นเด็กโดยที่กลไกการล็อกทั้งหมดพร้อมใช้งานจะทำให้ของสิ่งนี้เป็นอุปกรณ์ที่แข็งแรงในการขนย้ายลูกของคุณ แต่เมื่อพับเก็บจะกลายเป็นตรงกันข้าม เนื่องจากแรงกระแทกอาจทำให้รถเข็นเบียว ในขณะที่การวางสิ่งของไว้บนรถเข็นก็อาจทำให้รถเข็นผิดรูปไปจากเดิม ดังนั้น เราขอแนะนำระมัดระวังมากขึ้นในขณะที่พับเก็บ
- การแขวนกระเป๋าไว้ที่ด้ามจับรถเข็นเด็กไม่เพียงทำให้เกิดความเสี่ยงที่รถจะล้มคว่ำ แต่ยังทำให้เกิดการใช้งานหนักอย่างไม่สมมูล เนื่องจากน้ำหนักบริเวณดังกล่าวจะทำให้แฮนด์บิดเพราะด้ามจับไม่ได้ออกแบบมาให้รับน้ำหนัก
- เช่นเดียวกับการเพิ่มน้ำหนักลงบนตะกร้า หรือการผูกกระเป๋าไว้กับด้ามจับ การใช้กระดานต่อรถเข็นจะลดอายุการใช้งานของผลิตภัณฑ์ลง เนื่องจากเป็นการเพิ่มน้ำหนักลงบนผลิตภัณฑ์ นอกจากนี้ยังเพิ่มน้ำหนักและแรงเครียดลงบนชิ้นส่วนในทิศทางที่ไม่ได้ออกแบบไว้สำหรับการใช้งาน เป็นผลให้การใช้ผลิตภัณฑ์เหล่านี้จะทำให้การรับประกันรถเข็นเด็กเป็นโมฆะ
- การดูแลผ้า: ผ้าที่เป็นส่วนประกอบของรถเข็นเด็ก Mamas & Papas ทั้งหมดเป็นผ้ากันน้ำ ถ้ารถเข็นเด็กของคุณเปียก อย่าพับอัดหรือผ้าปิดที่นอนเมื่อนำเข้าที่รถ ปล่อยให้ผ้าแห้งตามธรรมชาติอยู่เสมอ โดยให้อยู่ห่างจากแหล่งความร้อนสูง เช่น ไฟ เครื่องทำความร้อน และแสงแดดโดยตรง
- ถึงแม้ว่าจะผ่านการคัดเลือกและทดสอบเป็นอย่างดี แต่การซัก การสีหรือจากการใช้งาน และการถูกแสงแดดจ๋าอาจทำให้สีของผ้าเปลี่ยนได้
- บริเวณขอบผ้าที่ได้รับการสัมผัสกับสิ่งเหล่านี้มักเป็นส่วนแรกที่สีหรือและหลุดลุ่ย จดจำข้อนี้ไว้ขณะที่จัดเก็บหรือขนย้ายรถเข็นเด็กของคุณและอุปกรณ์เสริม
- คราบน้ำสกปรกเล็กน้อยของรถเข็นเด็กสามารถเข็ดออกได้ด้วยฟองน้ำหมาดกับผลิตภัณฑ์ซักผ้าอย่างอ่อน ผ้าปิดสามารถทำความสะอาดได้ด้วยฟองน้ำโดยใช้ผลิตภัณฑ์ซักผ้าอย่างอ่อนได้ในกรณีที่เป็น

保養和維護

- 嬰兒推車有許多活動零件和會相互摩擦的表面，隨著時間的推移，這些表面會變得乾燥，甚至積藏污垢或灰塵。只要定期清潔嬰兒推車底架並用矽噴霧劑輕輕噴灑活動零件，您的嬰兒車的使用壽命就會延長。
- 不同的環境可能會為您的嬰兒推車帶來不同的挑戰。去海灘可能會增加零件的鹽份腐蝕，但在潮濕或下雪的日子也會。因此，清潔和潤滑您的嬰兒推車可以幫助您嬰兒推車對抗環境的影響。
- 使用嬰兒車且所有鎖定裝置都已就位時，那便是一個專為攜帶孩子而設計的堅固物品。但其在折疊後情況恰恰相反；撞擊可能會使其失去對準的程度，將東西放在上面時可能會使其變形，因此建議您在折疊後存放時多加小心。
- 將袋子懸掛在嬰兒推車的把手上不僅會產生翻倒的風險，而且還會導致過度和不均勻的磨損，因為此處的重量會導致底架扭曲；把手不是設計作為承重零件。
- 正如籃子中的額外重量或把手上的袋子一樣，使用嬰兒車滑板會增加產品的重量，同時也會將重量和壓力施加在零件上，使其朝著非原設計所要的方向上施加，導致縮短產品的使用壽命。因此，使用這些產品會使嬰兒推車的保固失效。
- 布料保養：所有 Mamas & Papas 嬰兒推車布料均防水。如果您的嬰兒車濕了，帶入室內時請勿摺疊頂篷或圍兜。務必讓布料自然乾燥，遠離火、暖氣和陽光直射等強裂熱源。
- 雖然布料是經過精心挑選和測試，但洗滌、使用和正常暴露在明亮的陽光下可能會導致其顏色發生變化。
- 布料的裸露邊緣通常最先磨損，在存放或搬運嬰兒推車和配件時請記住這一點。
- 嬰兒推車上的輕微污垢可以用濕海綿和中性清潔劑清除。如有必要，可以使用中性清潔劑將布罩擦拭乾淨。



- This vehicle is intended for children from birth up to 22kgs or 4 years whichever comes first.
 - Always use the most reclined backrest position for newborn babies, with the hood in any position except fully reclined.
 - Do not use the seat unit with any other models of pram/strollers unless recommended by the manufacturer.
 - Ensure the parking device is engaged when placing or removing children.
 - Any load attached to the handle affects the stability of the pram/pushchair. Do not carry additional children, parcels, goods or accessories in or on this vehicle except as recommended in the manufacturer's instructions.
 - AVOID TIPPING: Do not overload the Cup Holder. Maximum weight 0.5kg (1.1lbs).
 - Never put hot drinks in the cup holder.
 - Do not overload the basket. Maximum weight of 3kg/6.6lbs. Excessive weight may cause a hazardous unstable condition to exist.
 - This pushchair is designed to carry up to 1 child only. Never allow additional children to ride on the pushchair.
 - This vehicle does not replace a cot or a bed. Should your child need to sleep, then it should be placed in a suitable pram body, cot or bed.
-

WARNING:

- Never leave the child unattended.
 - Ensure that all the locking devices are engaged before use.
 - To avoid injury ensure that the child is kept away when unfolding and folding this product.
 - Do not let the child play with this product.
 - Always use the restraint system.
 - Check that the pram body or seat unit or car seat attachment devices are correctly engaged before use.
 - This product is not suitable for running or skating.
-

UK

AU



WARNING:

- Never lift the seat unit using the bumper bar.
 - Always use with bumper bar attached in pushchair mode.
 - When the carrycot is fitted, this product is suitable for a child who cannot sit up by itself, roll over and cannot push up on its hands and knees. Maximum weight of the child: 9kg.
 - Make sure children are clear of any moving parts if you adjust the product.
 - Use the Tether Strap to stop the pushchair rolling away.
 - Avoid finger entrapment, take care when folding and unfolding the product.
 - When making adjustments ensure that all parts of the child's body are clear of any moving parts.
-

COMPATIBILITY

- This product is compatible with infant carseats when used with the appropriate car seat adaptor, for details of the adaptor system to fit your product please contact your Mamas & Papas stockist.
 - Designed to fit the Vardo Carry Cot.
-

SERVICE INFORMATION

- Do not use any replacement parts or accessories other than those approved by or supplied by Mamas & Papas.
 - Wipe all plastic/metal parts clean with a damp cloth using mild soap, dry thoroughly. Light soiling of the seat pad can be removed with a damp cloth and a mild soap.
-

**WARNING: TO AVOID INJURY OR DEATH:**

- FOLLOW THE MANUFACTURER'S INSTRUCTIONS.
 - PUT ON ALL THE BRAKES WHENEVER YOU PARK THE STROLLER.
 - DO NOT LEAVE CHILDREN UNATTENDED.
 - DO NOT CARRY EXTRA CHILDREN OR BAGS ON THIS STROLLER.
 - MAKE SURE CHILDREN ARE CLEAR OF ANY MOVING PARTS IF YOU ADJUST THE STROLLER, OTHERWISE THEY MAY BE INJURED.
 - USE HARNESS AT ALL TIMES.
 - USE THE TETHER STRAP TO STOP THE STROLLER ROLLING AWAY.
 - DO NOT USE THE SEAT UNIT WITH ANY OTHER MODELS OF STROLLER UNLESS RECOMMENDED BY THE MANUFACTURER.
 - DO NOT USE FOR UNSUPERVISED SLEEPING.
 - ALWAYS APPLY THE BRAKES WHENEVER THE STROLLER IS STATIONARY.
 - SECURE THE CHILD IN THE HARNESS AT ALL TIMES.
-

 **WARNING:**

- The harness can form loops which may be a strangulation hazard. When product is not being used disconnect the shoulder straps from the waist strap and/or buckle.
- Always use product with the hood fitted.
- This product is designed to carry one child and to be used with the Vardo chassis only.
- Maximum weight of the child 22kg.
- To avoid injury ensure that your child is kept away when unfolding and folding this product.
- Avoid finger entrapment, take care when folding and unfolding the product.
- Make sure children are clear of any moving parts if you adjust the product.
- The vehicle is designed for use on flat or gently sloping surfaces and may be unstable on unsuitable terrain or uneven surfaces, resulting in the vehicle tipping over.
- AVOID TIPPING: Do not overload the cup holder. Maximum weight 0.5kg.
- A stroller has many moving parts, and surfaces which move against each other, over time these surfaces can become dry or even attract dirt or dust. By simply cleaning your stroller chassis on a regular basis and lightly spraying the moving parts with a silicon spray your stroller will fold and push better for longer.
- Do not use accessories other than those approved by Mamas & Papas.
- Take care when using the stroller on stairs or escalators.
- Do not use the stroller near open fires or exposed flames.
- Always ensure the storage latch is engaged before attempting to carry the stroller.
- Do not overload the basket. Maximum weight of 3kg. Excessive weight may cause a hazardous unstable condition to exist.
- The vehicle is not to be used as an unsupervised sleeping environment.

- Ce véhicule est destiné à des enfants de la naissance jusqu'à 22 kg ou 4 ans, selon la première de ces deux éventualités atteinte.
- Toujours utiliser le dossier dans la position la plus inclinée pour les nouveaux-nés, avec la capote dans n'importe quelle position sauf entièrement inclinée.
- N'utilisez pas l'unité du siège sur d'autres modèles de landaus/poussettes sauf sur recommandation du fabricant.
- Veillez à bien engager le dispositif de stationnement au moment d'y asseoir l'enfant ou de l'en sortir.
- Toute charge fixée au guidon déstabilise le landau/la poussette. Ne transportez pas d'enfants supplémentaires, de colis, de marchandises ou d'accessoires dans ce véhicule ou dessus, sauf de la manière recommandée dans les consignes du fabricant.
- NE PAS RENVERSER : ne pas surcharger le porte-gobelet. Poids maximum 0,5 kg (1,1 lbs).
- Ne jamais mettre de boissons chaudes dans le porte-gobelet.
- Ne surchargez pas le panier. Poids maximum limité à 3 kg. Un poids excessif peut déséquilibrer la poussette.
- Cette poussette est conçue pour transporter un maximum 1 enfant seulement. Ne laissez jamais d'autres enfants se faire transporter dans la poussette.
- Le véhicule ne remplace pas un berceau ou un lit. Si votre enfant a besoin de dormir, il convient de l'allonger dans une nacelle de landau, un berceau ou un lit adapté.

AVERTISSEMENTS

- Ne jamais laisser un enfant sans surveillance.
- S'assurer que tous les dispositifs de verrouillage sont enclenchés avant utilisation.
- Pour éviter toute blessure, maintenir l'enfant à l'écart lors du dépliage et du pliage du produit.
- Ne pas laisser un enfant jouer avec ce produit.
- Toujours utiliser le système de retenue.
- Vérifier que les dispositifs de fixation de la nacelle, du siège ou du siège-auto sont correctement enclenchés avant utilisation.
- Ce produit ne convient pas pour faire du jogging ou des promenades en rollers.

AVERTISSEMENTS

- Ne jamais soulever le siège par la barre de protection.
 - En mode poussette, utiliser toujours la barre de protection.
 - Ce produit convient à un enfant qui n'est pas capable de s'asseoir, de se retourner ou de se mettre à quatre pattes tout seul. Poids maximum de l'enfant : 9 kg
 - Assurez-vous que les enfants sont à l'écart de toute pièce mobile lorsque vous réglez le produit.
 - Utilisez la courroie d'attache pour immobiliser la poussette et l'empêcher de s'éloigner.
 - Évitez de vous coincer les doigts, et faites attention lors du pliage et du dépliage du produit.
 - Lors des réglages, veillez à ce que toutes les parties du corps de l'enfant soient tenues à l'écart de toute pièce en mouvement.
-

COMPATIBILITÉ

- Ce produit est compatible avec des sièges-auto pour bébé à condition d'être utilisé avec l'adaptateur pour siège-auto approprié. Pour avoir des précisions sur le système d'adaptateur qui convient à votre produit, veuillez contacter votre revendeur Mamas & Papas.
 - Peut s'utiliser avec NacelleVardo.
-

INFORMATIONS DE SERVICE

- N'utilisez pas de pièces de rechange ou d'accessoires autres que ceux approuvés ou fournis par Mamas & Papas.
 - Essuyer toutes les parties plastiques/métalliques au torchon humide imbibé d'un détergent léger et sécher à fond. Les taches légères sur le coussin du siège peuvent s'enlever au torchon humide avec un peu de savon.
-

- Este vehículo está diseñado para niños a partir del nacimiento hasta que alcanzan un peso de 22 kg o cumplen los 4 años, lo que ocurra primero.
- Usar siempre la posición más reclinada del respaldo para los bebés recién nacidos, con la capota en cualquier posición excepto totalmente reclinada.
- No utilice el asiento con ningún otro modelo de cochecito o silla de paseo a menos que lo recomiende el fabricante.
- Asegúrese de que el dispositivo de estacionamiento esté activado cuando coloque o saque a los niños.
- Cualquier carga que coloque en el manillar afecta la estabilidad del cochecito/la silla de paseo. No lleve más niños, paquetes, bienes o accesorios ni dentro ni encima de este vehículo excepto del modo recomendado en las instrucciones del fabricante.
- EVITE VUELCOS: no sobrecargue el portavasos. Peso máximo: 0,5 kg.
- Nunca deposite bebidas calientes en el portavasos.
- No sobrecargue la cesta. Peso máximo de 3 kg/6,6 lbs. Un peso excesivo podría causar una inestabilidad peligrosa.
- Esta silla de paseo ha sido diseñada para llevar a 1 niño exclusivamente. Nunca permita que vayan más niños en la silla de paseo.
- La vehículo no sustituye a una cuna o una cama. En caso de que el niño necesite dormir, debería tumbarlo en un cochecito, cuna o cama adecuadas.

ADVERTENCIA:

- No dejar nunca al niño desatendido.
- Asegurarse de que todos los dispositivos de cierre están engranados antes del uso.
- Para evitar lesiones, asegúrese de que el niño se mantiene alejado durante el desplegado y el plegado de este producto.
- No permita que el niño juegue con este producto.
- Usar siempre el sistema de retención.
- Comprobar que los dispositivos de sujeción del capazo, del asiento o de la silla de coche están correctamente engranados antes del uso.
- Este producto no es adecuado para correr o patinar.

ADVERTENCIA:

- No levante nunca el asiento utilizando la barra parachoques.
 - Use siempre con la barra parachoques colocada en modo de silla de paseo.
 - Este producto es adecuado para niños que no se puedan sentar solos, girarse o levantarse sobre las manos y las rodillas. Peso máximo del niño: 9 kg.
 - Asegúrese de que los niños se encuentren alejados de cualquier pieza móvil si ajusta el producto.
 - Utilice la correa de sujeción para impedir que la silla de paseo se vaya rodando.
 - Evite la posibilidad de cogerse los dedos, tenga cuidado al plegar y abrir este producto.
 - Cuando realice ajustes, compruebe que todas las partes del cuerpo del niño se encuentren alejadas de las piezas móviles.
-

COMPATIBILIDAD

- Este producto es compatible con sillas de seguridad infantil cuando se utilizan con el adaptador adecuado. Si desea más detalles sobre el sistema de adaptador para instalar el producto, póngase en contacto con su proveedor Mamas & Papas.
 - Diseñado para usarse con Cuna portátil Vardo.
-

SERVICIO DE INFORMACIÓN

- No utilice piezas de recambio ni accesorios que no sean suministrados o aprobados por Mamas & Papas.
 - Limpie todas las piezas de plástico/metal con un trapo húmedo utilizando un jabón suave. Seque bien. Se pueden limpiar pequeñas manchas del asiento con un trapo húmedo y jabón suave.
-

DE

- Der Kinderwagen ist für Kinder ab der Geburt bis zu einem Gewicht von 22 kg oder einem Alter von 4 Jahren gedacht, je nachdem, was zuerst eintritt.
 - Benutzen Sie für Neugeborene immer die flachste Rückenlehneinstellung. Das Verdeck kann jede beliebige Stellung – außer ganz zurückgeklappt – haben.
 - Die Sitzeinheit nicht mit anderen Kinderwagenmodellen benutzen, es sei denn diese wurden vom Hersteller empfohlen.
 - Sicherstellen, dass die Parkbremse aktiviert ist, bevor Sie Kinder hineinsetzen oder herausnehmen.
 - An der Schiebestelle befestigte Lasten beeinträchtigen die Stabilität des Kinderwagens/Buggys. Transportieren Sie keine zusätzlichen Kinder, Pakete, Waren oder Zubehör in oder an diesem Fahrzeug, außer wie in den Anleitungen des Herstellers angegeben.
 - VERMEIDEN SIE EIN UMKIPPEN: Überladen Sie den Getränkehalter nicht. Maximales Gewicht 0,5kg (1.1lbs).
 - Füllen Sie niemals heiße Getränke in den Getränkehalter.
 - Den Korb nicht überlasten. Höchstes zulässiges Gewicht: 3 kg/6,6 lbs. Ein zu hohes Gewicht kann zu gefährlicher Instabilität führen.
 - Dieser Buggy ist für die Beförderung von maximal 1 Kind ausgelegt. Keine weiteren Kinder im Buggy mitfahren lassen.
 - Kinder sollten zum Schlafen stets in einen geeigneten Kinderwagenaufsatz, eine Wiege oder ein Bettchen gelegt werden.
-

WARNUNG:

- Lassen Sie das Kind nie unbeaufsichtigt.
 - Vergewissern Sie sich vor Gebrauch, dass alle Verriegelungen eingerastet sind.
 - Vergewissern Sie sich, dass das Kind beim Aufklappen und Zusammenklappen des Wagens außer Reichweite ist, um Verletzungen zu vermeiden.
 - Lassen Sie das Kind nicht mit dem Produkt spielen.
 - Verwenden Sie immer das Rückhaltesystem.
 - Vergewissern Sie sich vor der Verwendung, dass der Kinderwagenaufsatz oder der Sitzeinheit oder die Befestigungselemente des Autositzes korrekt eingerastet sind.
 - Dieses Produkt ist nicht zum Joggen oder Skaten geeignet.
-

WARNUNG:

- Die Sitzeinheit nie an der Haltestange hochheben.
 - Im Buggy-Modus immer mit angebrachtem Haltebügel verwenden.
 - Dieses Produkt ist ausschließlich für Kinder geeignet, die noch nicht in der Lage sind, ohne Hilfe zu sitzen, sich herumzurollen und/oder auf Hände und Knie hochzustützen. Höchstgewicht des Kindes: 9 kg.
 - Vergewissern Sie sich vor Einstellen des Produkts stets, dass das Kind nicht mit beweglichen Teilen in Berührung kommt.
 - Verwenden Sie den Halteriemen, um ein Wegrollen des Buggys zu verhindern.
 - Vermeiden Sie das Einklemmen von Fingern, indem Sie beim Zusammenklappen und Öffnen des Produkts Vorsicht walten lassen.
 - Beim Verstellen des Produkts stets dafür sorgen, dass das Kind mit keinen beweglichen Teilen in Berührung kommen kann.
-

KOMPATIBILITÄT

- Dieses Produkt ist kompatibel mit Baby-Autositzen, solange es gemeinsam mit einem geeigneten Autositz-Adapter benutzt wird. Für Einzelheiten über das zu Ihrem Produkt passende Adapter-System wenden Sie sich bitte an Ihren Mamas & Papas Händler.
 - Geeignet für Tragebettchent Vardo.
-

SERVICE-INFORMATIONEN

- Keine Ersatzteile oder Zubehöre verwenden, die nicht von Mamas & Papas zugelassen oder geliefert wurden.
 - Alle Kunststoff-/Metallteile mit einem feuchten Tuch und einer milden Seifenlauge abwischen und gründlich abtrocknen. Leichte Verschmutzungen des Sitzpolsters können mit einem feuchten Tuch und milder Seifenlauge entfernt werden.
-

IT

- Mezzo destinato ai bambini dalla nascita fino a 22 kg di peso o 4 anni, a seconda di quale delle condizioni si verifichi per prima.
 - Usare sempre la posizione più reclinata dello schienale per i neonati, con la capottina posta in qualsiasi posizione tranne la posizione totalmente reclinata.
 - Non usare il seggiolino con altri modelli di carrozzina/passeggino tranne nei casi raccomandati dal produttore.
 - Verificare che il dispositivo di parcheggio sia attivato quando si sistema o si prende il bambino.
 - Qualsiasi carico fissato all'impugnatura influenza la stabilità della carrozzina/del passeggino. Non trasportare in/su questo mezzo bambini, borse, oggetti o accessori aggiuntivi tranne ove raccomandato nelle istruzioni del produttore.
 - EVITARE IL RIBALTAMENTO: Non sovraccaricare il portabevande. Peso massimo 0.5 kg (1.1lbs).
 - Non mettere mai bevande calde nel portabevande.
 - Non sovraccaricare il cesto. Peso massimo: 3 kg. Un peso eccessivo può causare una situazione di pericolosa instabilità.
 - Questo passeggino è progettato per trasportare esclusivamente al massimo 1 bambino. Non consentire mai ad altri bambini di salire sul passeggino.
 - Il prodotto non sostituisce una culla o un lettino. Qualora il bambino abbia necessità di dormire, trasferirlo su una culla, una carrozzina o un lettino idonei.
-

ATTENZIONE:

- Non lasciare mai il bambino incustodito.
 - Prima dell'uso assicurarsi che tutti i meccanismi di bloccaggio siano correttamente agganciati.
 - Per evitare lesioni o ferimenti assicurarsi che il bambino sia a debita distanza durante le operazioni di apertura e chiusura del prodotto.
 - Non lasciare che il bambino giochi con questo prodotto.
 - Utilizzare sempre il sistema di ritenuta.
 - Prima dell'uso controllare che i meccanismi di aggancio della seduta, della navicella o del seggiolino auto siano correttamente agganciati.
 - Questo prodotto non è adatto per correre o pattinare.
-

ATTENZIONE:

- Non tentare mai di sollevare il seggiolino utilizzando la barra paraurti.
 - In modalità passeggino usare sempre con la barra paraurti.
 - Utilizzare questo prodotto con bambini che non siano ancora in grado di stare seduti senza l'aiuto di un adulto e che non possano girarsi, sollevarsi o sostenersi su mani e ginocchia. Peso massimo del bambino: 9 kg.
 - Verificare che i bambini siano lontani dalle parti mobili durante la regolazione del prodotto.
 - Usare la fascia di sicurezza per evitare che il passeggino si muova.
 - Onde evitare lo schiacciamento delle dita, fare attenzione durante le operazioni di chiusura e apertura del prodotto.
 - Durante le operazioni di regolazione, verificare che tutte le parti del corpo del bambino siano lontane dai componenti in movimento.
-

COMPATIBILITÀ

- Questo prodotto è compatibile con i seggiolini auto per bambino se usato insieme all'apposito adattatore per seggiolino auto; per maggiori dettagli sull'adattatore per il vostro prodotto contattare il rivenditore Mamas & Papas di zona.
 - Progettato per essere utilizzato con Culla Vardo.
-

SERVIZIO DI INFORMAZIONE

- Non usare parti di ricambio o accessori diversi da quelli approvati o forniti da Mamas & Papas.
 - Pulire con un panno umido tutti i componenti in plastica/metallo utilizzando un detergente neutro, quindi asciugare con cura. Lo sporco lieve della seduta può essere rimosso con un panno umido e un detergente neutro.
-

- Το όχημα αυτό προορίζεται για παιδιά από τη γέννηση έως τα 22 κιλά ή 4 ετών, ανάλογα ποιο θα συμβεί πρώτα.
- Πάντοτε να χρησιμοποιείτε την πιο ξαπλωτή θέση πλάτης για νεογέννητα μωρά, με την κουκούλα σε οποιαδήποτε θέση εκτός από την πλήρη ανάκλιση.
- Μη χρησιμοποιείτε το κάθισμα με άλλα μοντέλα καροτσίων εκτός εάν συνιστάται από τον κατασκευαστή.
- Βεβαιωθείτε ότι έχουν ενεργοποιηθεί όλες οι διατάξεις ασφάλισης πριν από τη χρήση
- Οποιοδήποτε φορτίο κρεμιέται από τη λαβή επηρεάζει τη σταθερότητα του καροτσιού. Μη μεταφέρετε επιπλέον παιδιά, δέματα, αγαθά ή αξεσουάρ μέσα ή πάνω σε αυτό το όχημα, παρά μόνο όπως συνιστάται στις οδηγίες του κατασκευαστή.
- ΑΠΟΦΥΓΕΤΕ ΤΥΧΟΝ ΑΝΑΤΡΟΠΗ: Μη υπερφορτώνετε την ποτηροθήκη. Μέγιστο βάρος 0,5 κιλό (1,1 lbs).
- Ποτέ μην τοποθετείτε καυτά ποτά στην ποτηροθήκη.
- Μη υπερφορτώνετε το καλάθι. Μέγιστο βάρος 3 κιλά/6,6lbs. Τυχόν υπερβολικό βάρος μπορεί να προκαλέσει επικίνδυνη αστάθεια.
- Το καρότσι έχει σχεδιαστεί για τη μεταφορά μέχρι 1 παιδιού μόνο. Ποτέ μην επιτρέπτε σε επιπλέον παιδιά να ανεβαίνουν στο καρότσι.
- Το όχημα αυτό δεν υποκαθιστά την κούνια ή το κρεβάτι. Εάν το παιδί σας χρειάζεται να κοιμηθεί, τότε θα πρέπει να το τοποθετήσετε σε κατάλληλο σώμα καροτσιού, κούνια ή κρεβάτι.

ΠΡΟΕΙΔΟΠΟΙΗΣΗ :

- Μη αφήνετε ποτέ το παιδί σας χωρίς επιτήρηση
- Βεβαιωθείτε ότι έχουν ενεργοποιηθεί όλες οι διατάξεις ασφάλισης πριν από τη χρήση
- Για την αποφυγή τραυματισμών, απομακρύνετε το παιδί σας κατά το δίπλωμα και το ξεδίπλωμα του προϊόντος αυτού
- Μη αφήνετε το παιδί σας να παίζει με το προϊόν αυτό
- Χρησιμοποιείτε πάντα το σύστημα πρόσδεσης
- Βεβαιωθείτε ότι οι διατάξεις σύνδεσης του καροτσιού ή του καθίσματος ή του καθίσματος αυτοκινήτου έχουν τοποθετηθεί σωστά πριν από τη χρήση
- Μη χρησιμοποιείτε το προϊόν αυτό όταν κάνετε τζόκινγκ .

ΠΡΟΕΙΔΟΠΟΙΗΣΗ :

- Ποτέ μην σηκώνετε το κάθισμα κρατώντας την μπάρα προστασίας.
 - Πάντοτε να χρησιμοποιείτε το καρότσι μαζί με την μπάρα προστασίας.
 - Όταν είναι τοποθετημένο το πορτ-μπεμπέ, αυτό το προϊόν είναι κατάλληλο μόνο για παιδιά που δεν μπορούν να κάθονται χωρίς βοήθεια, να αλλάζουν πλευρό ή να μπουσουλούν. Μέγιστο βάρος παιδιού: 9 κιλά
 - Φροντίστε τα παιδιά να βρίσκονται μακριά από κινούμενα μέρη σε περίπτωση που κάνετε ρυθμίσεις στο προϊόν.
 - Χρησιμοποιείτε τον Ιμάντα πρόσδεσης για να εμποδίζετε το καρότσι να κυλίσει μακριά.
 - Για να μην μαγκώσετε τα δάχτυλά σας, να είστε προσεκτικοί κατά το δίπλωμα και το ξεδίπλωμα του προϊόντος.
 - Όταν κάνετε ρυθμίσεις, βεβαιωθείτε ότι όλα τα μέρη του σώματος του παιδιού είναι μακριά από κινούμενα μέρη.
-

ΣΥΜΒΑΤΟΤΗΤΑ

- Αυτό το προϊόν είναι συμβατό με βρεφικά καθίσματα αυτοκινήτου όταν χρησιμοποιείται με τον κατάλληλο προσαρμογέα καθίσματος αυτοκινήτου. Για λεπτομέρειες σχετικά με το σύστημα προσαρμογέα που ταιριάζει στο προϊόν σας, επικοινωνήστε με το κατάστημα Mamas & Papas.
 - Σχεδιασμένο για να ταιριάζει με το Πορτ-μπεμπέ Vardo.
-

ΠΛΗΡΟΦΟΡΙΕΣ ΣΕΡΒΙΣ

- Μη χρησιμοποιείτε άλλα ανταλλακτικά ή αξεσουάρ εκτός από αυτά που εγκρίνονται ή παρέχονται από τη Mamas & Papas.
 - Σκουπίστε όλα τα πλαστικά/μεταλλικά μέρη με ένα υγρό πανί χρησιμοποιώντας απαλό σαπούνι και στεγνώστε καλά. Τυχόν ελαφριά βρωμιά του μαξιλαριού του καθίσματος μπορεί να αφαιρεθεί με ένα υγρό πανί και ένα ήπιο σαπούνι.
-

- Bu araç, yeni doğan ile 22 kg veya 4 yaş arası (hangisi önce gerçekleşirse) çocuklar için tasarlanmıştır.
- Yeni doğan bebekler için her zaman en yatık koltuk arkalığı konumunu kullanın; başlık, tam olarak yatırılmadığı sürece her konumda olabilir.
- Üretici tarafından tavsiye edilmedikçe, oturma ünitesini başka puset/çocuk arabası modelleriyle kullanmayın.
- Çocuğu yerleştirirken veya alırken park mekanizmasının devreye alındığından emin olun.
- Tutacağa takılan yükler arabanın/pusetin dengesini bozabilirler. Üreticinin talimatlarında belirtilen durumlar haricinde, bu aracın içinde veya üzerinde başka çocuk, koli, malzeme veya aksesuar taşımayın.
- DEVRİLMEYİ ÖNLEYİN: Bardak Tutucusunu aşırı yüklemeyin. Azami ağırlık 0,5kg (1,1lbs).
- Bardak tutucusuna hiçbir zaman sıcak içecek koymayın.
- Sepeti fazla doldurmayın. Maksimum ağırlık 3kg/6,6lbs'dir. Aşırı ağırlık, tehlike yaratabilecek dengesiz bir durumun ortaya çıkmasına neden olabilir.
- Bu puset yalnızca 1 çocuk taşıyacak şekilde tasarlanmıştır. Daha fazla çocuğun pusete binmesine izin vermeyin.
- Bu araç, bir karyola ya da yatağın yerini tutmaz. Çocuğunuzu uyutacağınız zaman uygun bir çocuk arabası, karyola veya yatağa yatırın.

UYARI:

- Asla çocuğunuzu gözetimsiz bırakmayın.
- Kullanmadan önce tüm kilitleme mekanizmalarının bağlı olduğundan emin olun.
- Yaralanmayı önlemek için bu ürünü açarken ve katlarken çocuğunuzun uzakta olduğundan emin olun.
- Çocuğunuzun bu ürünle oynamasına izin vermeyin.
- Daima emniyet kemeri sistemini kullanın.
- Her kullanımdan önce port-bebe veya oturma ünitesi veya oto güvenlik koltuğu donatılarının doğru şekilde bağlı olduğunu kontrol edin.
- Bu ürün koşu veya paten için uygun değildir.

UYARI:

- Koltuđu tampon ubuđundan tutarak kaldırmayın.
 - Tampon ubuđunu daima pusete takılı halde kullanın.
 - Portbebe takıldıđında, bu rn kendi bařına oturamayan, yuvarlanamayan ya da elleri ve dizlerinin zerinde duramayan ocuklar iin uygundur. ocuđun maksimum ađırlıđı: 9kg.
 - rn ayarlarken ocukların tm hareketli aksamdan uzakta olduđundan emin olun.
 - ocuk arabasının kaymasını nlemek iin Bađlama Kayıřını kullanın.
 - Parmaklarınızı sıkıřtırmamak iin, rn katlarken ve aarken dikkatli olun.
 - Ayar yaparken, ocuđun vcudunun hareketli paralardan uzakta olduđundan emin olun.
-

UYUMLULUK

- Bu rn, uygun ara koltuđu adaptryle birlikte kullanıldıđında bebek ara koltuklarıyla uyumludur, rnnze uygun adaptr sistemiyle ilgili bilgiler iin Mamas & Papas bayinize danıřın.
 - Vardo Portbebeye uyumlu tasarlanmıřtır.
-

SERVIS BİLGİLERİ

- Mamas & Papas tarafından onaylanan veya tedarik edilenler haricindeki yedek paraları veya aksesuarları kullanmayın.
- Tm plastik/metal paraları yumuřak sabun kullanarak nemli bir bezle silin ve iyice kurulayın. Koltuk pedindeki hafif kirler nemli bir bez ve yumuřak sabunla temizlenebilirler.

KR 어린이 제품 안전 기준 및 요건은 각국 및 지역에 따라 다를 수 있습니다. 구매처가 소속된 국가 및 지역의 기준에 따라 안전 기준은 다를 수.

- 대한민국은 만 6개월 이상 몸무게 15kg 이하의 유아가 사용하기 적합하며 1시간 이내의 사용을 권장하고 있습니다
- 유럽은 만 6개월 이상 몸무게 15kg 이하의 유아가 사용하기를 권장하고 있습니다.
- 미국 및 기타 국가는 23kg이하의 유아가 사용하도록 권장하고 있습니다.
- 본 유모차는 1명의 유아만 탑승할 수 있으며, 1명 이상의 사용은 불가합니다.

주의 :

- 유아를 유모차에 홀로 방치하지 마세요.
- 사용 전 모든 잠금 장치가 올바르게 적용 및 작동 하는지 확인 후 주세요.
- 유모차를 접고 펼 때에는 아이가 다치지 않도록 조심해 주세요.
- 유아가 유모차를 단독으로 사용하지 않도록 조심해 주세요.
- 유아가 유모차에 기어오르거나 시트에 서있는 행동은 심각한 부상을 초래할 수 있습니다.
- 사용시 안전벨트를 반드시 착용해 주세요.
- 본 유모차는 조깅 및 스케이팅에 적합하지 않습니다.
- 유모차를 접고 펼 때에 손가락이 다치지 않도록 조심해 주세요.
- 유모차 사용 중 아이가 유모차의 동력부분을 만지지 않도록 조심해 주세요.
- 안전 바 사용시 절대로 시트부분을 들어 올리지 마세요.
- 특수한 경우를 제외하고 안전 바는 아이의 안전을 위하여 반드시 사용되어야 합니다.
- 손잡이에 과도한 무게의 짐을 걸거나 올바르게 않은 부분에 무게를 실은 경우, 유모차의 안정에 심각한 영향을 끼칠 수 있습니다. 허가되지 않은 액세서리 및 기준 이상의 무게를 실은 경우 유아 및 보호자의 안전에 심각한 위험을 초래할 수 있습니다.

주의 :

- 만 6개월 미만의 영아는 본 유모차의 승차를 추천하지 않습니다.
- 추락 및 미끄러짐에 대비하여 항상 안전벨트를 사용해 주시기 바랍니다.
- 본 유모차는 포장된 도로에서의 사용이 적합합니다. 표면이 고르지 못한 도로나 비포장 도로에서의 사용은 유모차의 손상 및 유아의 부상을 초래할 수 있습니다.

주의 : 부상 및 사고 방지

- 유모차를 정차하여 운행하지 않을 경우에는 반드시 브레이크를 사용해 주세요.
 - 유아를 유모차에 홀로 방치하지 마세요.
 - 운행시 반드시 안전벨트를 사용해 주세요. 안전벨트 미사용은 심각한 부상을 초래할 수 있습니다.
 - 유모차 사용 중 아이가 유모차의 동력부분을 만지지 않도록 조심해 주세요.
 - 안전벨트는 항상 잘 관리해 주시고 사용시 과도한 조임은 질식 및 부상을 초래할 수 있습니다. 아이가 편안함을 느끼는 정도로 조절하여 사용해 주세요.
-

위험 방지

- 질식사 위험: 본 유모차 사용시 유아의 안전에 어떠한 장애물도 있어서는 안됩니다. 공기의 순환에 장애가 되는 요소가 있다면 질식사를 유발할 수 있습니다. 끈이나 로프 등의 잘못된 사용은 질식사의 위험이 있습니다. 사용시 유아의 주변에 후드 끈이나 장난감 로프 등의 물질을 비치하지 마세요.
 - 유아를 승·하차 시킬 때는 반드시 브레이크를 사용하여 유모차를 완전히 주차해 주세요.
 - 유모차 승차 시 반드시 안전벨트를 사용해 주세요.
 - 계단이나 에스컬레이터에서의 사용시 주변을 살피고 안전한 상태에서 사용해 주세요.
 - 장바구니에 규정 이상의 물품을 넣지 마세요. 최대 3.6kg까지의 물품을 실을 수 있습니다. 과도한 무게가 실릴 경우 심각한 위험을 초래할 수 있습니다.
 - 인화성 물질 가까이 에서의 사용은 삼가 주세요.
 - 유모차 바구니 사용 전 모든 부분이 잘 연결되어 있는지 확인해 주세요.
-

A/S 안내

- 유모차는 항상 청결하게 유지해 주시고 먼지 및 기타 물질로 인하여 오염 되었을 경우 순한 세제를 이용하여 수건으로 관리해 주시기 바랍니다.
 - 유모차의 부품 교환 및 교체는 반드시 구입처 및 판매처로 문의해 주시기 바랍니다.
-

- Kereta ini ditujukan untuk anak-anak sejak lahir sampai berat 22 kg atau usia 4 tahun, yang mana saja tercapai lebih dahulu.
 - Selalu gunakan posisi sandaran terbaring penuh untuk bayi baru lahir, dengan tudung pada posisi mana saja kecuali terbaring sepenuhnya.
 - Jangan gunakan unit kursi dengan model kereta bayi/kursi dorong bayi lain kecuali yang direkomendasikan oleh produsen.
 - Pastikan perangkat parkir diaktifkan saat meletakkan atau mengangkat anak-anak.
 - Beban yang ditempatkan pada pegangan akan memengaruhi kestabilan kereta bayi/kereta dorong. Jangan membawa tambahan anak, kemasan, barang, atau aksesori di atau pada kereta ini kecuali sesuai dengan rekomendasi pada petunjuk dari produsen.
 - HINDARI TERJUNGKIT: Jangan berlebih mengisi Tempat Cangkir. Berat maksimal 0,5 kg (1,1 pon).
 - Dilarang menaruh minuman panas di tempat cangkir.
 - Jangan mengisi keranjang melebihi kapasitas. Berat maksimal: 3 kg/6,6 pon. Kelebihan berat dapat menyebabkan kondisi tidak stabil yang membahayakan.
 - Kereta dorong ini dirancang untuk mengangkut hingga 1 anak saja. Jangan izinkan tambahan anak untuk duduk di kereta dorong.
 - Kereta ini tidak menggantikan keranjang bayi atau tempat tidur bayi. Pada saat anak Anda perlu tidur, maka sebaiknya ditempatkan pada kereta bayi, keranjang bayi, atau tempat tidur yang sesuai.
-

PERINGATAN:

- Jangan pernah meninggalkan anak tanpa pengawasan.
 - Pastikan semua perangkat kunci terpasang sebelum digunakan.
 - Untuk menghindari cedera, pastikan anak berada jauh saat membuka dan melipat produk ini.
 - Jangan biarkan anak bermain dengan produk ini.
 - Selalu gunakan sistem penahan.
 - Periksa apakah perangkat tambahan kereta bayi atau unit kursi atau kursi pengaman anak sudah terpasang dengan baik sebelum digunakan.
 - Produk ini tidak cocok untuk berlari atau berseluncur.
-

PERINGATAN:

- Jangan mengangkat unit kursi pada bagian palang pelindung.
 - Selalu pasang palang pelindung pada pemakaian kereta dorong.
 - Saat keranjang bayi jinjing dipasang, produk ini hanya cocok untuk anak yang belum dapat duduk tanpa bantuan, berguling, serta tidak dapat mendorong diri dengan tangan dan lutut. Berat maksimal anak: 9 kg.
 - Pastikan anak-anak terbebas dari bagian yang bergerak jika Anda menyesuaikan produk.
 - Gunakan Tali Tambat untuk mencegah kereta dorong menggelinding.
 - Cegah agar jari tidak terjepit, hati-hati saat melipat dan membuka produk.
 - Saat melakukan penyesuaian, pastikan seluruh bagian badan bayi terbebas dari bagian yang bergerak.
-

KESESUAIAN

- Produk ini sesuai dengan kursi pengaman bayi saat digunakan bersama adaptor kursi pengaman anak yang sesuai, untuk detail sistem adaptor yang sesuai dengan produk silakan hubungi stokis Mamas & Papas Anda.
 - Dirancang sesuai dengan Keranjang Bayi Jinjing Vardo.
-

INFORMASI LAYANAN

- Jangan gunakan komponen pengganti atau aksesoris apa pun selain yang disetujui atau disediakan oleh Mamas & Papas.
 - Seka bersih semua bagian plastik/metal dengan kain yang dilembapkan menggunakan sabun lembut, keringkan secara menyeluruh. Kotor ringan pada bantalan kursi dapat dibersihkan menggunakan lap lembap dan sabun lembut.
-

- พาหนะที่มีไว้สำหรับเด็กตั้งแต่แรกเกิดจนถึงน้ำหนัก 22 กก. หรืออายุ 4 ขวบ โดยถืออย่างใดอย่างหนึ่งที่มาก่อน
- สำหรับการรูดเข็มขัด ให้ปรับพนักหลังให้เอนมากที่สุดโดยที่ผู้โดยสารในตำแหน่งใดก็ได้ยกเว้นปรับเอียงสุด
- อย่าใช้ตัวที่นั่งนี้กับเปลเข็น/รถเข็นเด็กรุ่นอื่น ๆ เว้นแต่ผู้ผลิตจะแนะนำให้ใช้
- ดูให้แน่ใจว่าอุปกรณ์การจอดใช้งานเรียบร้อยในขณะที่วางเด็กลงหรือนำเด็กออกมา
- น้ำหนักที่ถ่วงด้ามจับมีผลต่อความมั่นคงของเปลเข็น/รถเข็นเด็ก ห้ามห้ามนำเด็ก พัสด สิ่งของ หรืออุปกรณ์เสริมมาไว้เพิ่มเติมทั้งในและบนพาหนะ เว้นแต่จะมีการแนะนำให้ในวิธีการใช้งานของผู้ผลิต
- ระวังการครว้า: อย่าให้ที่วางถ้วยรับน้ำหนักมากเกินไป รับน้ำหนักได้สูงสุด 0.5 กก. (1.1 ปอนด์)
- อย่าวางเครื่องดื่มร้อนไว้ในที่วางถ้วย
- อย่าให้ตะกร้ารับน้ำหนักมากเกินไป รับน้ำหนักได้สูงสุด 3 กก./6.6 ปอนด์ น้ำหนักที่เกินอาจทำให้เกิดภาวะไม่มั่นคงที่เป็นอันตราย
- รถเข็นเด็กนี้ออกแบบมาเพื่อรับน้ำหนักเด็กไม่เกิน 1 คนเท่านั้น อย่าให้มีเด็กนั่งรถเข็นมากกว่ากำหนด
- พาหนะนี้ไม่ได้มีไว้ใช้แทนเปลหรือเตียงนอนเด็ก หากลูกของคุณต้องนอน ควรนำลูกไปนอนบนตัวเปล คอกเด็ก หรือเตียงที่เหมาะสม

คำเตือน :

- อย่าปล่อยเด็กไว้โดยไม่มีผู้ดูแล
- ต้องมั่นใจว่าอุปกรณ์ล็อกทั้งหมดเข้าที่เรียบร้อยก่อนใช้งาน
- เพื่อป้องกันการบาดเจ็บ ดูแลให้เด็กอยู่ห่างจากบริเวณที่กางและพับผลิตภัณฑ์นี้
- อย่าปล่อยให้เด็กเล่นผลิตภัณฑ์นี้
- ใช้ระบบสายรัดตัวเสมอ
- ตรวจสอบว่าอุปกรณ์ติดตัวเปล ตัวที่นั่ง หรือคาร์ซีทติดตั้งอย่างถูกต้องก่อนการใช้งาน
- ผลิตภัณฑ์นี้ไม่เหมาะกับการวิ่งหรือสเก็ต

คำเตือน :

- ห้ามยกตัวที่นั่งโดยใช้ราวกันชน
- ใช้ราวกันชนเสมอเมื่ออยู่ในโหมดรถเข็นเด็ก
- เมื่อติดตั้งเปลหิ้วแล้ว ผลิตภัณฑ์นี้จะเหมาะกับเด็กที่ไม่สามารถนั่งได้เอง พลิกตัว และไม่สามารถยกตัวขึ้นได้ด้วยมือและหัวเข้า รับน้ำหนักตัวของเด็กได้สูงสุด: 9 กก.
- ต้องมั่นใจว่าเด็กอยู่ห่างจากชิ้นส่วนที่เคลื่อนไหวได้ขณะที่คุณปรับตัวผลิตภัณฑ์
- ใช้สายโยงเพื่อหยุดรถเข็นเด็กไม่ให้เคลื่อนที่ออกไป
- ระวังอย่าให้น้ำถูกหนีบ ให้คอยระวังขณะที่พับหรือกางผลิตภัณฑ์
- ขณะที่ปรับตัวผลิตภัณฑ์ ดูให้แน่ใจว่าส่วนต่าง ๆ ของร่างกายเด็กอยู่ห่างจากชิ้นส่วนที่เคลื่อนไหวได้

การใช้งานกับผลิตภัณฑ์อื่น

- ผลิตภัณฑ์นี้ใช้ได้กับคาร์ซีทสำหรับการกเมื่อใช้อะแดปเตอร์คาร์ซีทที่ถูกต้อง โปรดติดต่อพนักงานขายร้าน Mamas & Papas ของคุณเพื่อรับรายละเอียดเกี่ยวกับระบบอะแดปเตอร์ที่เหมาะสมกับผลิตภัณฑ์ของคุณ.
- ออกแบบมาเพื่อให้ใช้ได้กับอะแดปเตอร์คาร์ซีทสำหรับการก
- ออกแบบมาเพื่อให้ใช้ได้กับ ตะกร้าหิ้ว Vardo.

ข้อมูลบริการ

- ห้ามใช้อะไหล่เปลี่ยนหรืออุปกรณ์เสริมนอกเหนือจากที่ได้รับการรับรองหรือที่จำหน่ายโดย Mamas & Papas
- เช็ดทำความสะอาดส่วนประกอบที่เป็นพลาสติก/โลหะให้สะอาดด้วยผ้าหมาดชุบน้ำสบู่อ่อน ๆ แล้วทำให้แห้งสนิท ครอบคลุมเล็กน้อยบนแผ่นรองที่นั่งสามารถกำจัดได้ด้วยผ้าหมาดกับน้ำสบู่อ่อน ๆ

- 此推車適用於新生兒至體重不超過 22 公斤或 4 歲以下的兒童 (以先到者為準)。
 - 新生兒務必使用最後仰的靠背位置, 且頂篷需處於除完全後仰之外的任何位置。
 - 除非製造商建議, 否則請勿將座椅裝置與任何其他型號的嬰兒車一起使用。
 - 放入或抱出兒童時, 請先確保已啟用停車裝置。
 - 把手上的任何負載物都會影響嬰兒車/嬰兒推車的穩定性。除製造商說明中建議的情況外, 請勿在本車內或車上攜帶額外的兒童、包裹、物品或配件。
 - 避免傾倒: 請勿使杯架超載。最大重量 0.5 公斤 (1.1 磅)。
 - 切勿將熱飲放入杯架中。
 - 請勿使籃子超載。最大重量為 3 公斤/6.6 磅。超重可能會導致發生危險的不穩定情況。
 - 此款嬰兒推車的設計最多只能承載 1 名兒童。切勿讓其他兒童乘坐嬰兒推車。
 - 此推車不能取代嬰兒床或床。如果您的孩子需要睡覺, 則應將其安置在合適的嬰兒車體、嬰兒床或床上。
-

警告:

- 切勿讓孩子無人看管。
 - 使用前確保所有鎖定裝置均已嚙合。
 - 為避免受傷, 請務必在展開和折疊本產品時與兒童保持距離。
 - 請勿讓兒童玩弄本產品。
 - 務必使用安全帶。
 - 使用前請檢查嬰兒車體、座椅裝置或汽車座椅的連接裝置是否正確嚙合。
 - 本產品不適合跑步或溜冰。
-

警告:

- 切勿使用防撞圍欄抬起座椅裝置。
 - 在嬰兒推車模式下，務必使用防撞圍欄。
 - 安裝可攜式嬰兒床後，本產品適合無法自行坐起、翻身以及無法用手和膝蓋支撐自己的兒童。兒童的最高體重為 9 公斤。
 - 如果您調整產品，請確保兒童遠離任何活動零件。
 - 使用固定繫帶防止嬰兒車移動。
 - 避免夾住手指，折疊和展開產品時請小心。
 - 進行調整時，請確保孩子身體所有部位皆遠離任何活動零件。
-

相容性

- 當與適當的汽車座椅連接器一起使用時，本產品與嬰兒汽車座椅相容，如需有關適合您產品之連接器系統的詳細資訊，請聯絡您的 Mamas & Papas 經銷商。
 - 專為 Vardo 可攜式嬰兒床而設計
-

服務資訊

- 請勿使用非 Mamas & Papas 核准或供應的任何替換零件或配件。
 - 使用濕布和中性肥皂擦拭所有塑膠/金屬零件，然後徹底晾乾。椅墊上的輕微污垢可以用濕布和中性肥皂去除。
-

Notes	Notes	Notes	Notes
Bemerkungen	Note	Σημειώσεις	Notlar
참고	Catatan	หมายเหตุ	附註

Notes	Notes	Notes
Bemerkungen	Note	Σημειώσεις
참고	Catatan	หมายเหตุ
		附註





Mamas & Papas,
Huddersfield, HD5 0RH

UK T: +44 (0)345 268 2000

Designed and distributed
by Mamas & Papas in the UK
© 2024 Mamas & Papas Ltd
All rights reserved.

www.mamasandpapas.com
www.mamasandpapaskorea.com

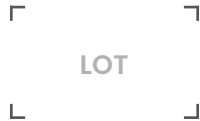

EU Mamas & Papas,
Dundrum, Dublin 16

KR 비와이디(주)
경기도 파주시 금바위로 42909호
T: +82 (0)70 8019 0201

TR Sersa Ithalat
Cami Sk. Omerbey Apt,
4/A Bostanci, Istanbul 34744
TURKEY
0 216 380 85 28 – 29
info@sersaithalat.com

AU Roger Armstrong
31/328 Reserve Road,
Cheltenham, 3192
+61 3 9584 2066
info@rogerarmstrong.com.au