

doona™

Liki Trike



User Guide
Manuel de l'utilisateur

S1

S3

S5

English
Spanish
French

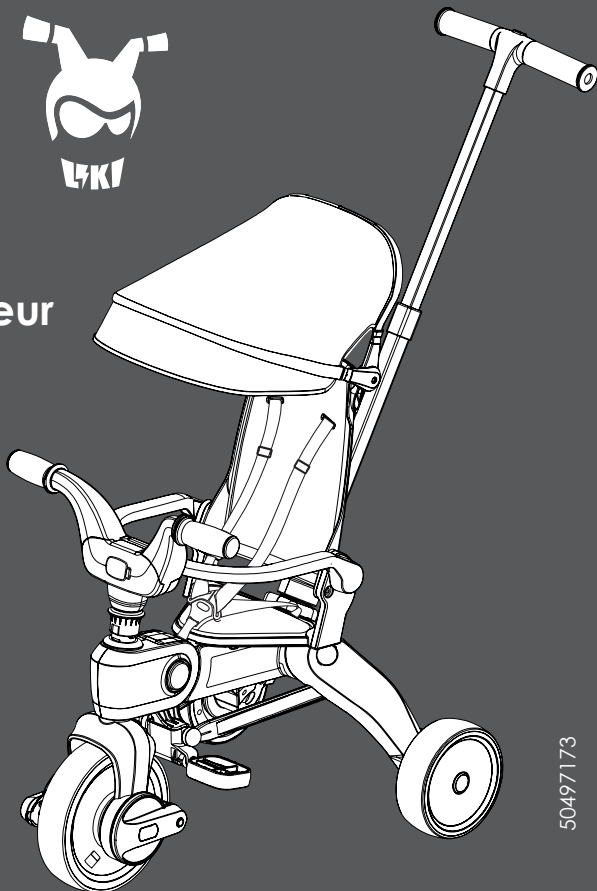

50497173

Ages 10 Months - 3 Years • Maximum load: 17kg / 37lbs
10 Mois - 3 Ans • Charge maximale: 17kg / 37lbs



Please register your product Veuillez enregistrer votre produit

ATTENTION! In order to ensure your child's safety, please register your product at www.doona.com/register
If you do not register your product we will not be able to communicate critical safety information to you if needed.

ATTENTION! Afin d'assurer la sécurité de votre enfant, veuillez enregistrer votre produit sur www.doona.com/register
Si vous n'enregistrez pas votre produit, nous ne serons pas en mesure de vous communiquer des informations de sécurité critiques si nécessaire.

SCAN 
SCANNER





Liki Trike

World's Most Compact Folding Trike

Le Tricycle Pliable Le Plus Compact Du Monde

www.doona.com/international-partners

www.doona.com

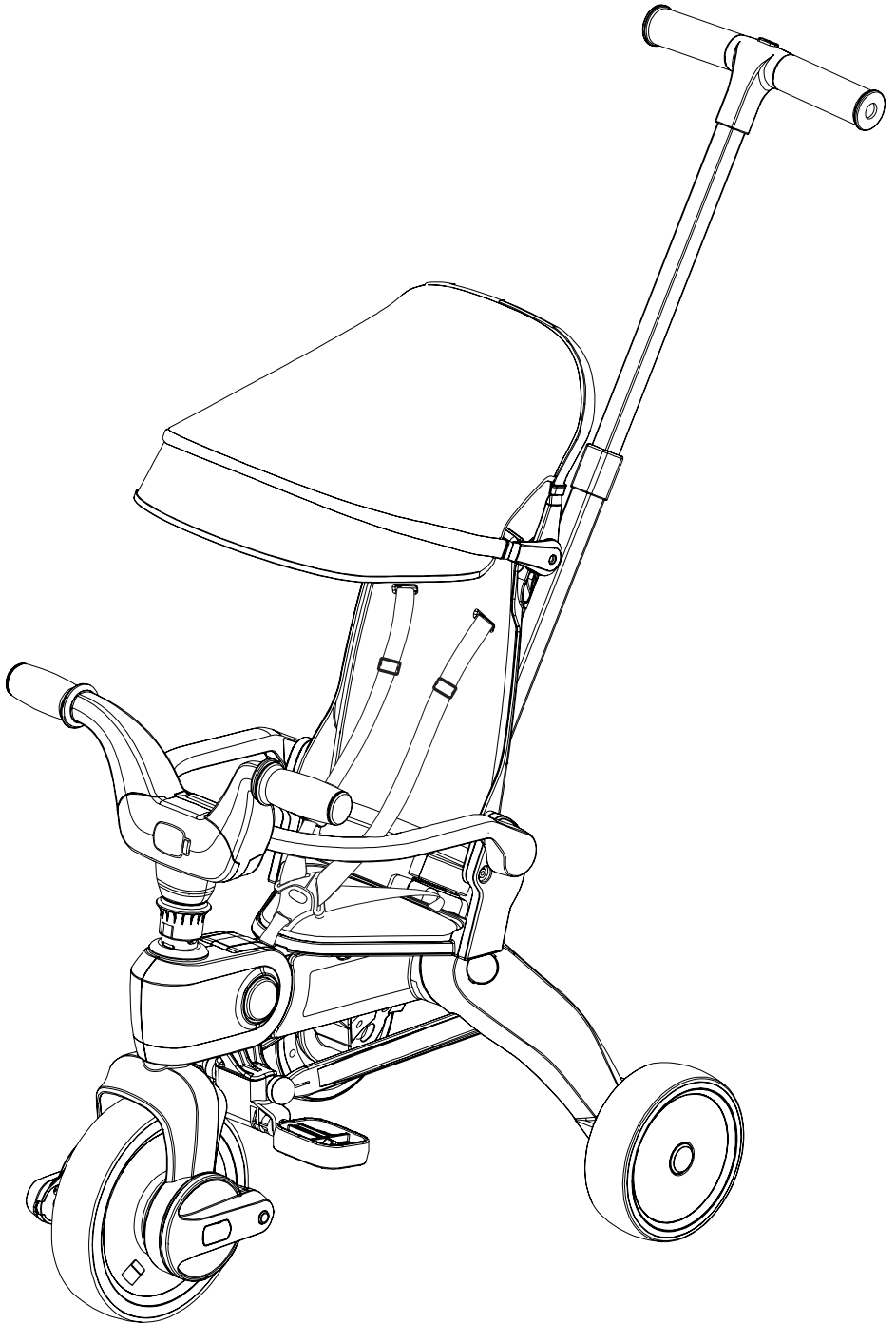

This manual contains important information regarding the correct use, safety features, and maintenance instructions for your trike.









Read this manual carefully before use and keep it in an accessible place for future reference.

In case of questions or issues, please contact your local distributor or contact us through our website: www.doona.com

If you have any further questions regarding this trike, please feel free to contact us at:

www.doona.com/international-partners

Warnings of use

- **ADULT SUPERVISION REQUIRED.** NEVER leave child unattended.
-  **WARNING!** TO AVOID SERIOUS INJURY: Continuous adult supervision is required; NEVER use near motor vehicles, NEVER use near streets, swimming pools, hills, steps, or sloped driveways. ALWAYS wear shoes when using the product. NEVER allow more than one rider.
-  **WARNING!** Not to be used by children over the age of 36 months.
-  **WARNING!** Not to be used by children over the weight of 17kg / 37lbs.
-  **WARNING!** We recommend the use of suitable protective clothing and a safety helmet.
-  **WARNING!** Riders should always wear a properly fitted helmet that complies with U.S. Consumer Products Safety Commission (CPSC) Standard 16 CFR 1203.
-  **WARNING!** Instruct children about correct use of the product and draw their attention to possible dangers.
-  **WARNING!** This product does not have lights or reflecting safety marks. It is not safe for use in the dark.
-  **WARNING!** Small parts choking hazard. Adult assembly required. When replacing Backrest tighten all fasteners.
- This product is designed only for private, residential use.
- This product cannot be used for commercial or public use.
- This product is not suitable for jogging, skating, or any high-speed use.
- Keep away from fire.
- Tipping hazard – NEVER load weight or hang bags on parent control bar, for storage - use the designated accessory hook with LIKI accessory only.
- Max load on the accessory hook: 1.5kg / 3.3lbs.
- **NEVER** use non-regulated parts and accessories on LIKI. Non-regulated parts and accessories may disturb the performance of LIKI in case of sharp turn or a sudden stop.
- When not in use, ENSURE that the product is out of your child's reach to avoid injuries.
- When product is used with mounted backrest – ALWAYS properly restrain your child with restraint system.

- ENSURE removal of all accessories before folding the product.
- NEVER use the product without a backrest.
- ENSURE all mechanism locks are properly locked before every use.
- NEVER tilt or lift the product when a child is seated.
- NEVER try to go up and down stairs with a child seated in the product.
- Keep hands away from moving parts at all times.
- Check regularly to verify that product is set up properly for your child's age and development level to reduce risk of injury
- ENSURE Steering and Pedal Locks are engaged before child rides in Mode 3 (24-30 months).
- ENSURE moving the pedals from footrest position to pedal position before moving from mode 2 to mode 3 (24-30 months or 30 lbs/13 kg).
- Remove high backrest before allowing child to use in mode 4 (30-36 months).
- NEVER use without push handle until child is ready to safely ride product on their own.
- Adult assembly/adjustment required: Small parts choking hazards and sharp edges present when assembling and changing use modes. Keep away from children when adjusting between use modes.
- After removing the pushing handle, the pedal lock button shall be engaged to ensure pedal would work properly and safely.

Handling, maintenance, and care

- Check for damage, excessive wear, or missing parts before each use. If the product is damaged, missing parts or excessively worn, discontinue use. Contact your local distributor or visit www.doona.com for further instructions.
- Lubricate moving parts with few drops of PTFE lubricant periodically.
- The product is NOT intended for use on/through sand/ sea/ dust/ mud/ leaves/ grassy surfaces.
- Store in a dry environment for better protection. For best results, store in its designated storage bag. NEVER store in a humid or wet environment.
- NEVER clean with high pressure water / air cleaner. NEVER use soap, detergents, or chemical solutions.
- Clean the product using only room temperature water, then carefully wipe the whole product with a soft cloth.
- Harness and textile care instructions: please refer to the instructions on the attached care label.
- Keep product away from corrosive materials.

Technical information

- Product dimensions – 339 / 610 / 251mm | 13.3 / 24.0 / 9.8 inches
- Product weight – 6.7Kg / 14.7lbs
- Max load – 17kg / 37lbs
- Age limit – 10-36 months

Ce manuel contient des informations importantes concernant l'utilisation, les mesures de sécurité et les instructions d'entretien de votre tricycle.

Lisez attentivement ce manuel avant la première utilisation et conservez-le dans un endroit d'accès facile pour pouvoir le consulter aisément à l'avenir.

Pour toute question, ou problème, contactez votre distributeur local ou contactez-nous via notre site internet: www.doona.com

Si vous avez d'autres questions concernant ce tricycle, n'hésitez pas à nous contacter sur : www.doona.com/international-partners

⚠️ Avertissements pour toute utilisation

- **NECESSITE LA SURVEILLANCE D'UN ADULTE.** Ne laissez pas l'enfant sans surveillance.
- **⚠️ ATTENTION!** POUR ÉVITER DES BLESSURES GRAVES: La surveillance continue d'un adulte est obligatoire. NE JAMAIS utiliser LIKI près de véhicules à moteur. Ne JAMAIS utiliser près de piscines, collines, escaliers ou allées en pente. Ne JAMAIS utiliser sur la route . TOUJOURS porter des chaussures lors de l'utilisation du produit. NE JAMAIS autoriser plus d'un enfant sur LIKI.
- **⚠️ ATTENTION!** Ne pas utiliser LIKI pour des enfants de plus de 36 mois.
- **⚠️ ATTENTION!** Ne pas utiliser LIKI pour des enfants de plus de 17kg / 37lbs.
- **⚠️ ATTENTION!** Nous recommandons le port de vêtements de protection appropriés et d'un casque de sécurité.
- **⚠️ ATTENTION!** Apprenez aux enfants comment utiliser correctement le tricycle et attirez leur attention sur les dangers possibles.
- **⚠️ ATTENTION!** Ce produit n'est pas équipé d'éclairage ni d'accessoires réfléchissants. Il est dangereux de l'utiliser dans l'obscurité.
- **⚠️ ATTENTION!** Risque d'étouffement des petites pièces. Assemblage par un adulte requis. Lors du remplacement du dossier, serrez toutes les fixations.
- Ce produit est conçu uniquement pour un usage privé et résidentiel.
- Ce produit ne peut pas être utilisé à des fins commerciales ou publiques.
- Ce produit ne convient pas au jogging, au patinage ou à toute utilisation à grande vitesse.
- Eloigner du feu.
- Risque de basculement - NE PAS mettre de charge ni suspendre des sacs sur la barre de contrôle parental.
- Pour le rangement - utiliser le crochet pour accessoires prévu à cet effet avec l'accessoire LIKI uniquement.
- Charge maximale sur le crochet pour accessoires: 1.5kg / 3.3lbs.
- N'UTILISEZ PAS de pièces et d'accessoires non homologués sur le LIKI.
- Les pièces et accessoires non homologués peuvent compromettre les performances de l'appareil en cas de virage serré ou d'arrêt brusque
- Lorsqu'il n'est pas utilisé, ASSUREZ-VOUS que le produit est bien hors de la portée de votre enfant pour éviter toute blessure.
- Lorsque le produit est utilisé avec le dossier - attachez TOUJOURS votre enfant comme il se doit avec le système de retenue.

- Avant chaque utilisation, ASSUREZ-VOUS que tous les mécanismes sont correctement verrouillés.
- ASSUREZ-VOUS de retirer tous les accessoires avant de plier le produit.
- NE PAS utiliser le produit sans dossier.
- NE PAS incliner ou soulever le produit lorsque l'enfant est assis.
- NE PAS essayer de monter et descendre les escaliers avec un enfant assis sur le tricycle.
- Eloignez les mains de tous les éléments mobiles.
- VEILLEZ A ajuster le mode de fonctionnement du produit en fonction de l'âge de l'enfant et son niveau de développement.
- ASSUREZ-vous de régler le mode d'utilisation du produit en fonction de l'âge et du niveau de développement de l'enfant.
- ASSUREZ-VOUS que les verrous de direction et de pédale sont verrouillés avant que l'enfant ne monte en mode 3 (24-30 mois).
- ASSUREZ VOUS de déplacer les pédales de la position du repose-pieds à la position de pédale avant de passer du mode 2 au mode 3 (24-30 mois ou 13 kg).
- Retirez le dossier supérieur avant de permettre à l'enfant d'utiliser le mode 4 (30 à 36 mois).
- Ne jamais utiliser sans la poignée parentale tant que l'enfant n'est pas prêt à utiliser le produit seul.
- L'assemblage doit être effectué par un adulte afin de s'assurer que toutes les pièces sont correctement connectées.

Manipulation, maintenance et entretien

- Avant chaque utilisation, examinez le produit pour défauts ou marques d'usure critique. Ne pas utiliser le produit s'il a été accidenté, reçu un choc ou autre. Si vous remarquez une pièce usée ou défectueuse, veuillez contacter votre distributeur local ou contactez-nous sur : www.doona.com pour de plus amples informations.
- Lubrifiez périodiquement les pièces mobiles avec quelques gouttes de lubrifiant.
- Le produit n'est PAS destiné à être utilisé sur du sable/ du gazon/ de la poussière/ des feuilles/ la mer ou la boue.
- Entreposer dans un endroit sec. Pour de meilleurs résultats, utiliser la housse de rangement. Ne pas entreposer dans un endroit humide.
- NE PAS nettoyer avec un jet d'eau/ de l'air à haute pression. NE PAS utiliser de savon, de détergent ou de solution chimique.
- Nettoyez le produit avec de l'eau à température ambiante uniquement, puis essuyez-le délicatement avec un chiffon doux.
- Instructions d'entretien pour le harnais et les parties en tissu : veuillez vous référer aux instructions figurant sur l'étiquette d'entretien ci-jointe.
- Tenir le produit à l'écart des matières corrosives.

Informations techniques

- Dimensions du produit - 339 / 610 / 251mm | 13.3 / 24.0 / 9.8 pouces
- Poids du produit - 6.7Kg / 14.7lbs
- Charge max - 17kg / 37lbs
- Limite d'âge - 10-36 mois

Este manual contiene informaciones importantes sobre el uso correcto, las características de seguridad y las instrucciones de mantenimiento para su triciclo.

Lea detenidamente este manual antes de la utilización y consérvelo en un lugar seguro para futuras consultas.

En caso de preguntas o problemas póngase en contacto o con su distribuidor local o con nosotros a través de nuestra página web: www.doona.com

Si tiene cualquier pregunta adicional en relación con este triciclo, puede ponerse en contacto con nosotros escribiendo a:

www.doona.com/international-partners

⚠ Advertencias de uso

- **REQUIERE SUPERVISIÓN POR PARTE DE ADULTOS.** No deje a los niños solos.
- **⚠ ADVERTENCIA!** PARA EVITAR LESIONES GRAVES: Requiere supervisión permanente por adultos. NUNCA utilizar cerca de vehículos de motor. NUNCA utilizar cerca de piscinas, laderas, escalones o entradas inclinadas; NUNCA utilizar en la calle. Llevar SIEMPRE calzado utilizando el producto. NUNCA permitir más de un conductor.
- **⚠ ADVERTENCIA!** Nunca debe ser utilizado por niños mayores de 36 meses.
- **⚠ ADVERTENCIA!** Nunca debe ser utilizado por niños que pesen más de 17kg / 37lbs.
- **⚠ ADVERTENCIA!** Recomendamos el uso de ropa protectora adecuada y un casco de seguridad.
- **⚠ ADVERTENCIA!** Instruir a los niños sobre el uso correcto del producto y avisarlos de los peligros.
- **⚠ ADVERTENCIA!** Este producto no tiene ni luces ni marcas de seguridad reflectantes. No es seguro para el uso en la oscuridad.
- **⚠ ADVERTENCIA!** Riesgo de partir pequeñas piezas. Se requiere el montaje por parte de un adulto. Al remplazar el respaldo, apriete todos los tornillos.
- Es un producto diseñado únicamente para el uso privado y doméstico.
- Este producto no debe ser usado con fines comerciales o públicos.
- Este producto no es adecuado para trote, patinaje o usos de alta velocidad.
- Mantener alejado del fuego.
- Peligro de vuelco – NO cargar peso o colgar bolsas en la barra de control paterno, para el almacenamiento - utilizar el gancho de accesorios designado solo con accesorio de LIKI.
-Carga máxima en el gancho de accesorios: 1.5kg / 3.3lbs.
- NO utilizar piezas no originales ni accesorios en liki.
- Piezas no originales y accesorios pueden perturbar el rendimiento de liki en caso de giros bruscos o una parada repentina.
- Cuando no se utiliza, ASEGURARSE que el producto esté fuera del alcance de su niño para evitar lesiones.
- Cuando se utiliza el producto con el respaldo montado– SIEMPRE asegurar a su niño adecuadamente con un sistema de retención apropiado.
- ASEGURARSE que todos los mecanismos de bloqueo estén bien bloqueados antes de cualquier uso.

- ASEGÚRESE de retirar todos los accesorios antes de plegar el producto.
- NO utilizar el producto sin respaldo.
- NO inclinar o levantar el producto con el niño sentado.
- NO intentar a subir y bajar las escaleras con el niño sentado en el producto.
- Mantener las manos siempre lejos de las partes en movimiento.
- ASEGÚRESE de que el producto se usa en el modo acorde con la edad del niño y su nivel de desarrollo.
- ASEGÚRESE de que los pedales y la dirección están inhibidos antes de que el niño use el producto en Modo 3 (24-30 meses).
- ASEGÚRESE de cambiar los pedales de la posición de reposapiés a la de pedaleo, antes de pasar de modo 2 a modo 3 (24-30 meses o 30 lbs / 13 Kg).
- Retire el respaldo alto antes de permitir al niño usarlo en modo 4 (30-36 meses).
- Nunca usar sin el manillar telescópico de adulto hasta que el niño esté preparado para dirigir el producto, por sí mismo, de forma segura.
- El montaje debe ser realizado por un adulto para garantizar que todas las partes estén conectadas correctamente.

Manejo, mantenimiento y cuidado

- Detectar posibles defectos o desgaste crítico antes de cada uso.
- Si el producto ha sufrido de una caída / un golpe / otro tipo de daño, no se debe utilizar.
- Si detecta piezas desgastadas o defectuosas, póngase en contacto con su distribuidor local. O con nosotros a través de nuestra página web www.doona.com para más instrucciones.
- Lubricar las partes móviles periódicamente con unas pocas gotas de lubricante PTFE.
- El producto NO está destinado al uso en/con arena/agua salada/polvo/barro/hojas/ superficies herbáceas.
- Guardar en un ambiente seco para una mayor protección. Para obtener mejores resultados, guardar en la bolsa de almacenaje designada. No guardar en un ambiente húmedo.
- NO limpiar con un limpiador a alta presión de agua / aire. NO utilizar jabones, detergentes o soluciones químicas.
- Limpiar el producto sólo utilizando agua a temperatura ambiente y después secar completamente el producto con un paño suave.
- Instrucciones para arnés y mantenimiento textil: véanse las instrucciones en la etiqueta de cuidado adjunta.
- Mantener alejado el producto de sustancias corrosivas.

Informaciones técnicas

- Dimensiones del producto – 339 / 610 / 251mm | 13.3 / 24.0 / 9.8 pulgadas
- Peso del producto – 6.7Kg / 14.7lbs
- Carga máxima – 17kg / 37lbs
- Límite de edad – 10-36 meses

Overview / Aperçu général / Resumen

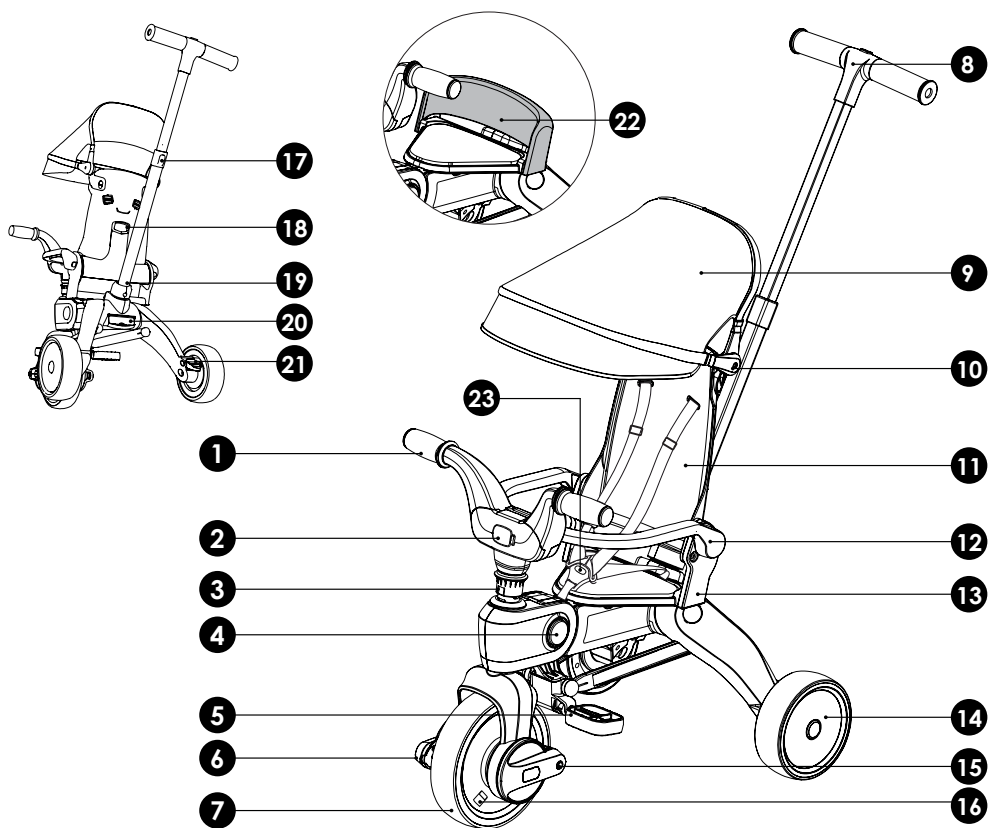

1 Handle bar
Guidon
Barra de Control

4 Body fold button
Bouton de pliage du tricycle
Botón de plegar el cuerpo

2 Handle bar fold button
Bouton de pliage du guidon
Barra de Control

5 Pedal
Pédale
Pedal

3 Steering lock button
Bouton de verrouillage de la direction
Botón de bloqueo del volante

6 Pedal release button
Bouton de déverrouillage de la pédale
Botón liberador de pedal

- 7** Front wheel
Roue avant
Roda dianteira
- 8** Parent control bar
Barre de contrôle parental
Barra de control paterno
- 9** Canopy
Canopée
Capota
- 10** Canopy connector
Connecteur de canopée
Conector de la capota
- 11** Backrest
Dossier
Respaldo
- 12** Armrest
Accoudoir
Apoyabrazos
- 13** Backrest connector
Connecteur dossier
Conector del respaldo
- 14** Rear wheel
Roue arrière
Rueda trasera
- 15** Pedal connector
Connecteur de pédale
Conector del pedal
- 16** Pedal clutch
Pédale d'embrayage
Embrague del pedal
- 17** Accessories hook
Crochet pour accessoires
Gancho de accesorios
- 18** Backrest folding lever
Lever de rabattement du dossier
Palanca de plgado del respaldo
- 19** Parent handle connector
Connecteur de la poignée parentale
Conector para la barra paterna
- 20** Personalized name plate
Plaque signalétique personnalisée
Placa personalizada con nombre
- 21** Brake pedal
Pédale de frein
Pedal de freno
- 22** Lower backrest
Petit dossier
Respaldo inferior
- 23** Safety Harness
Harnais de sécurité
Arnes de seguridad

Modes of use / Modes d'utilisation / Modos de uso

1

10-18 months / mois / meses

- Backrest
- Canopy
- Armrest
- Parent control bar
- Footrest
- Safety harness
- Dossier
- Canopée
- Accoudoir
- Barre de contrôle parental
- Reposé pieds
- Harnais de sécurité
- Respaldo
- Capota
- Barra de seguridad
- Barra de control paterno
- Reposapiés
- Arnes de seguridad

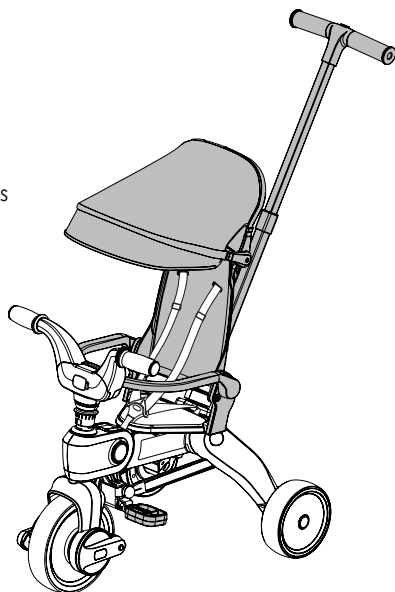

2

18-24 months / mois / meses

- Backrest
- Parent control bar
- Footrest
- Safety harness
- Dossier
- Barre de contrôle parental
- Reposé pieds
- Harnais de sécurité
- Respaldo
- Barra de control paterno
- Reposapiés
- Arnes de seguridad

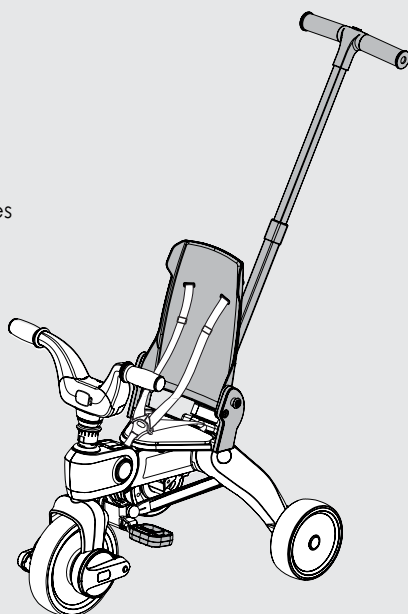

*Product features might vary by models /
Las características del producto pueden variar
dependiendo del modelo / Les caractéristiques du
produit peuvent varier selon les modèles.

3

24-30 months / mois / meses

- Pedals
- Parent control bar
- Backrest
- Safety harness
- Pédale
- Barre de contrôle parental
- Dossier
- Harnais de sécurité
- Pedales
- Barra de control paterno
- Respaldo
- Arnes de seguridad

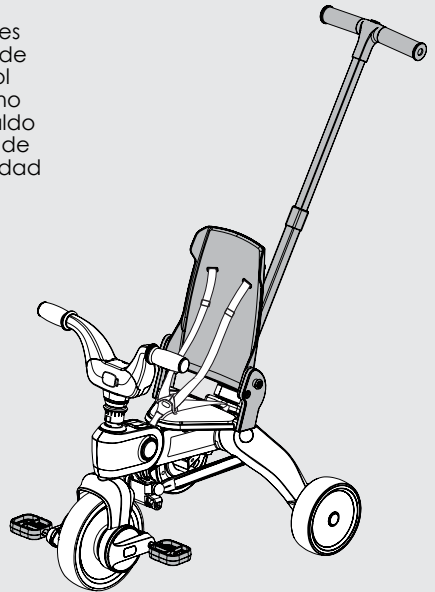

4

30-36 months / mois / meses

- Pedals
- Lower backrest
- Pédale
- Petit dossier
- Pedales
- Respaldo inferior

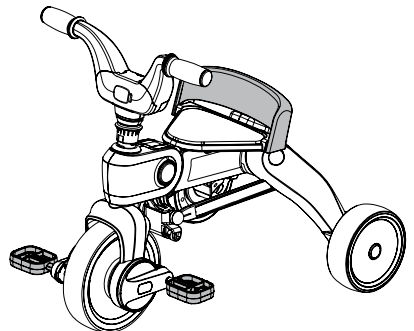

Unfolding / Dépliage / Despliegue

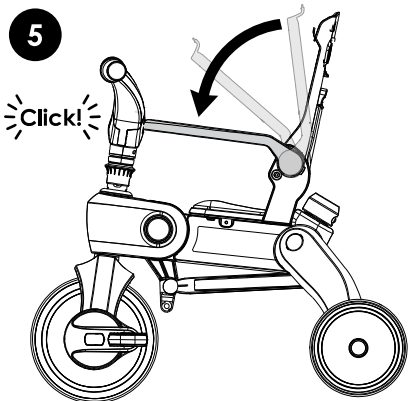
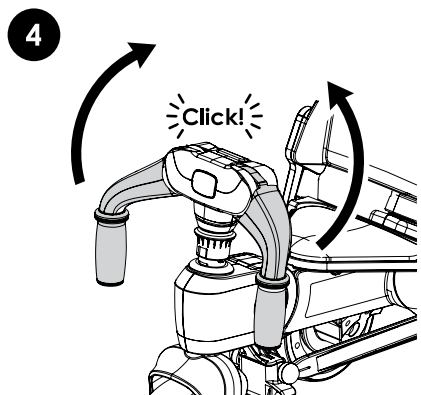
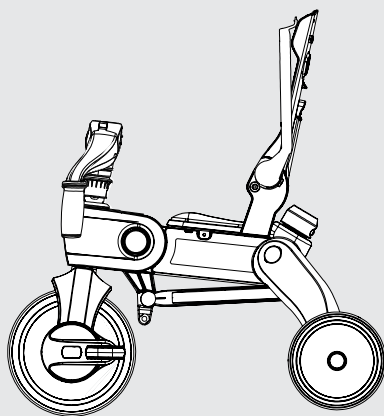
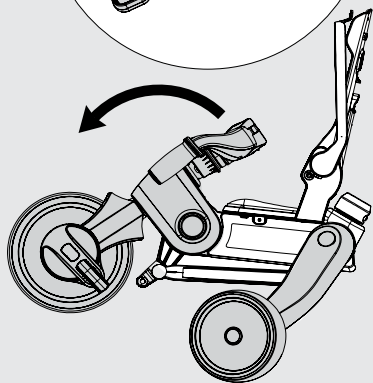
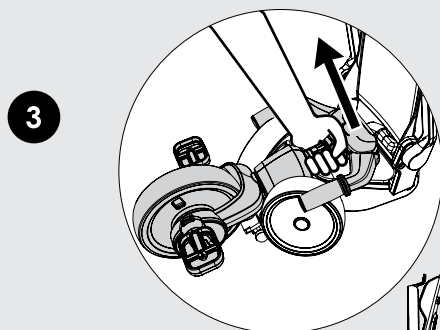
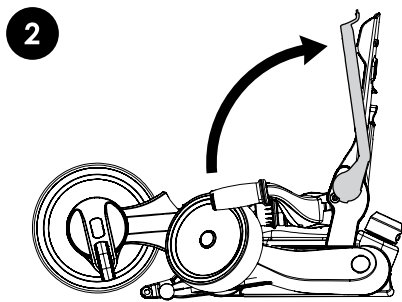
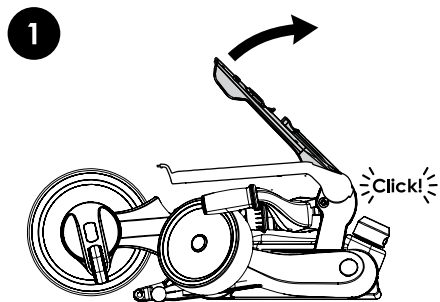

Folding / Pliant / Plegable

1

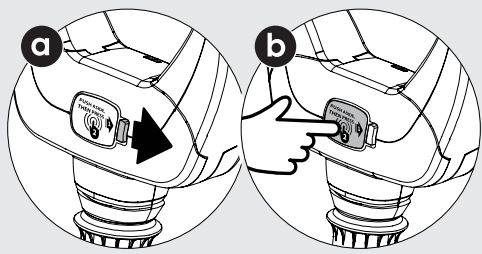

2

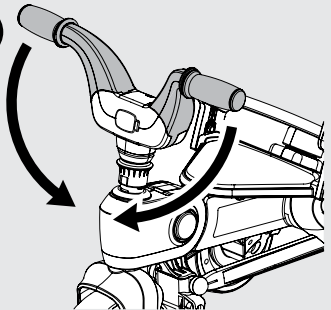

3

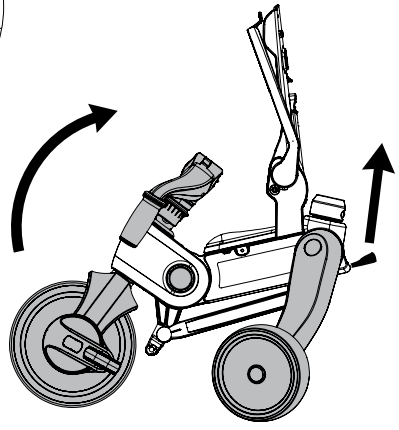
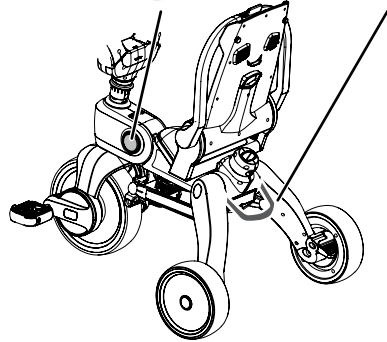
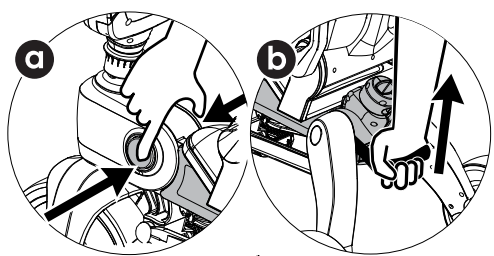

4

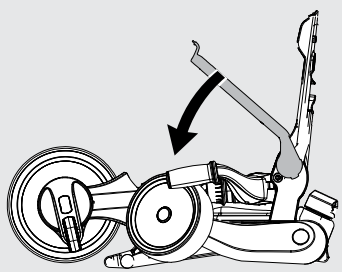

5

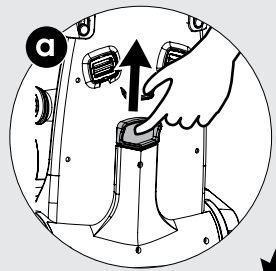

b

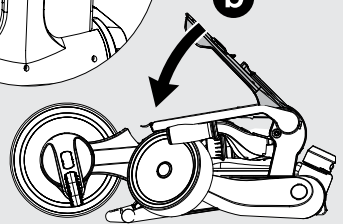

**Armrest removal / Accoudoir détachable /
Remoción de apoyabrazos**

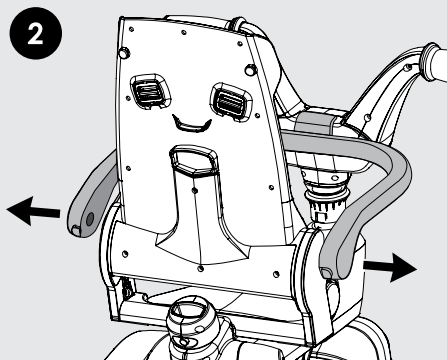
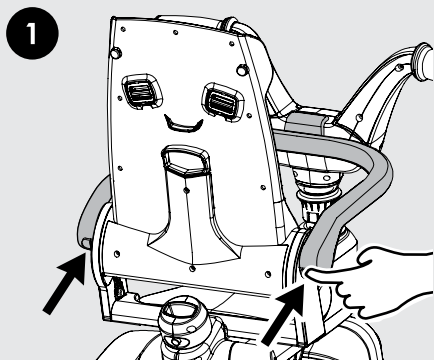

**Backrest recline / Inclinaison du
dossier / Reclinación del respaldo**

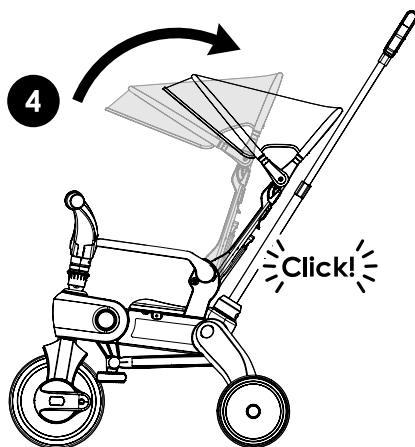
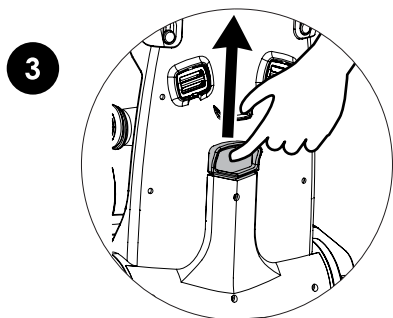

**Replacing backrest / Remplacement du dossier /
Reemplazar el respaldo**

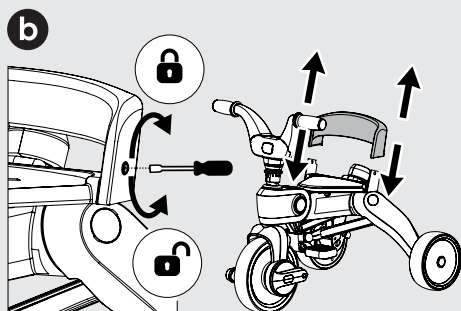
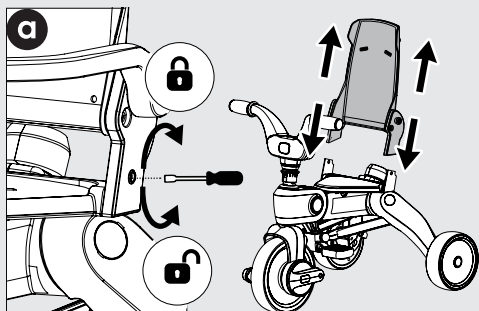

Safety features / Caractéristiques de sécurité / Características de seguridad

- 1**
- Brake pedal
 - Pédale de frein
 - Pedal de freno

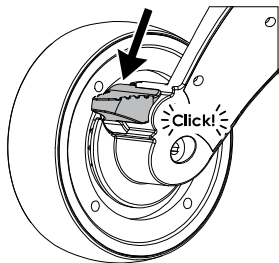

- 2**
- Pedal lock button
 - Bouton de verrouillage de la pédale
 - Botón de inhibición del pedaleo.

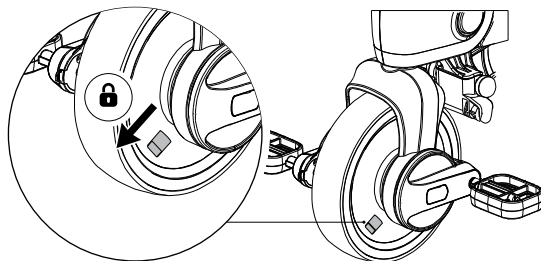

- 3**
- Safety harness
 - Harnais de sécurité
 - Arnés de seguridad

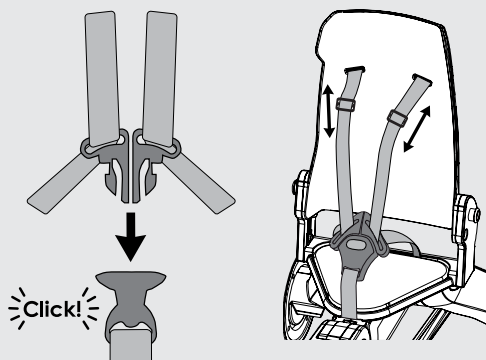

- 4**
- Steering lock button
 - Bouton de verrouillage de la direction
 - Botão de travamento

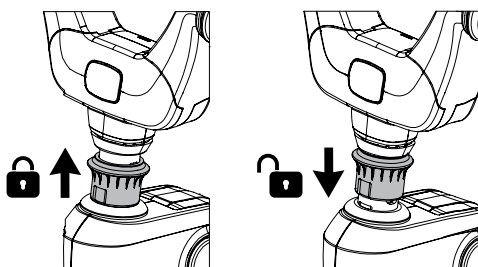

Parent control bar / Barre de contrôle parental / Barra de control paterno

- Assembly
- Assemblage
- Montaje

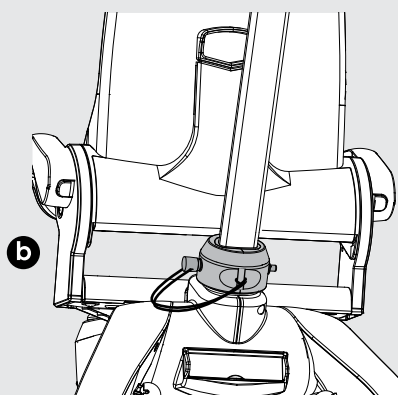
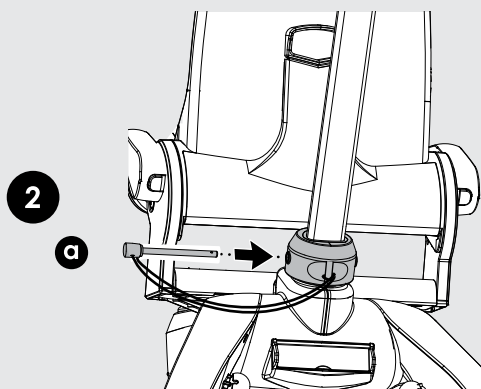
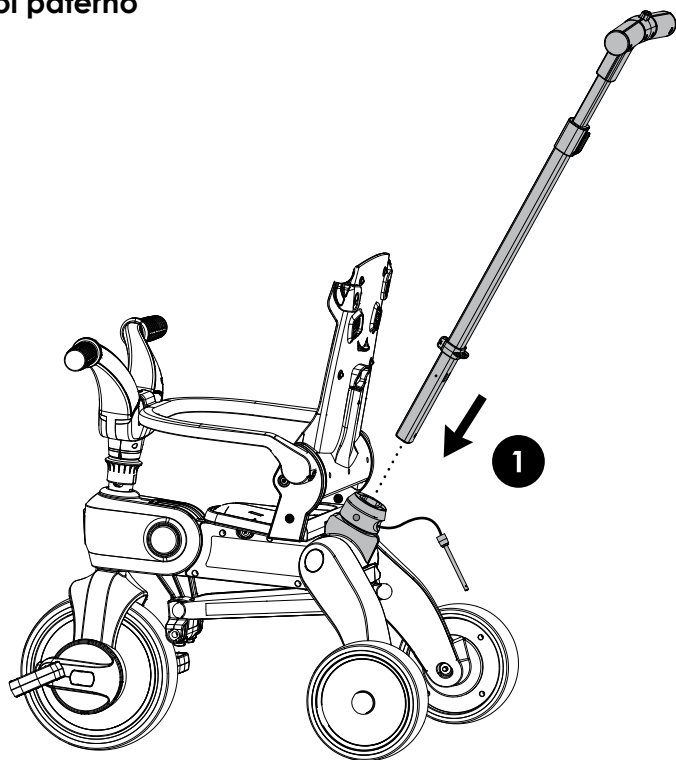

Parent control bar / Barre de contrôle parental / Barra de control paterno

- Disassembly
- Démontage
- Desmontaje

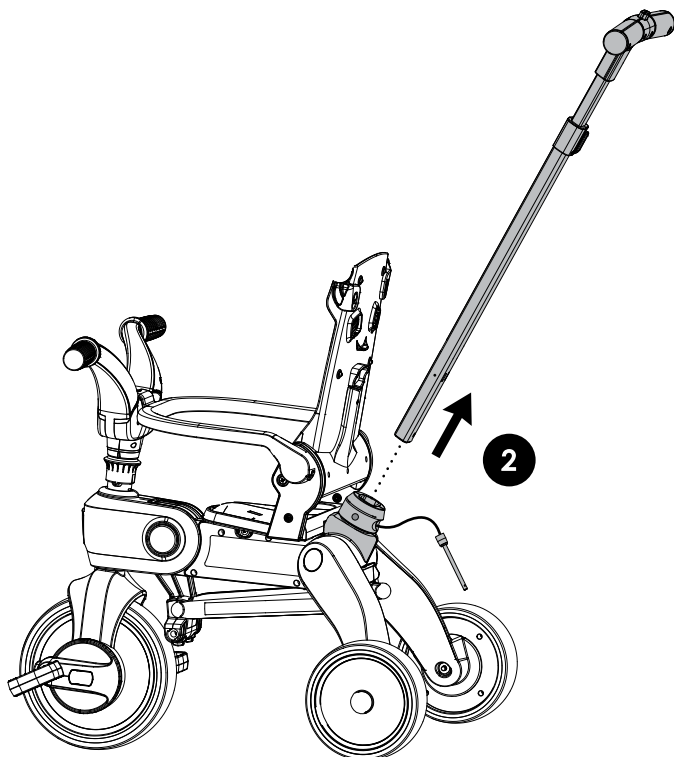
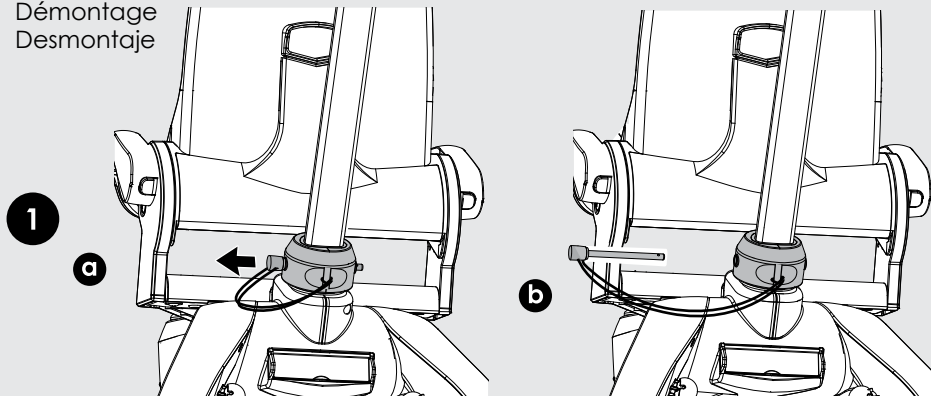

Pedal / Pédale / Pedal

1

- Footrest mode
- Mode repose-pieds
- Modo reposapiés

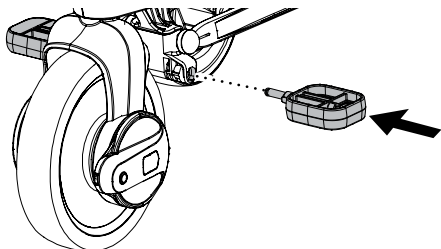

- Release
- Relâcher
- Liberar

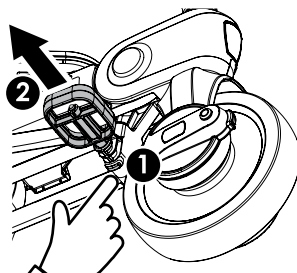

2

- Pedal mode
- Mode pédale
- Modo pedal

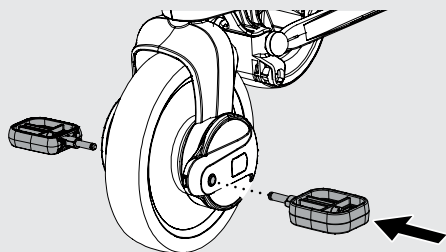

- Release
- Relâcher
- Liberar

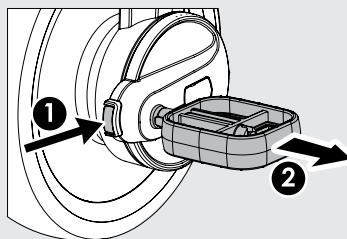

Storage bag / Sac de rangement / Saco de armazenamento

*Storage bag not included with all models

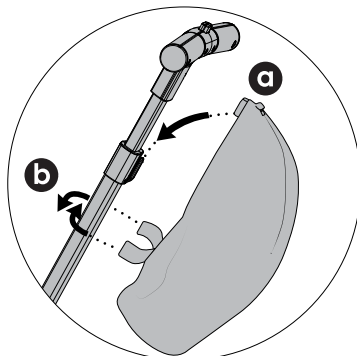
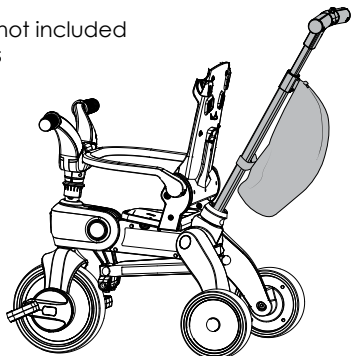

Canopy / Canopée / Capota

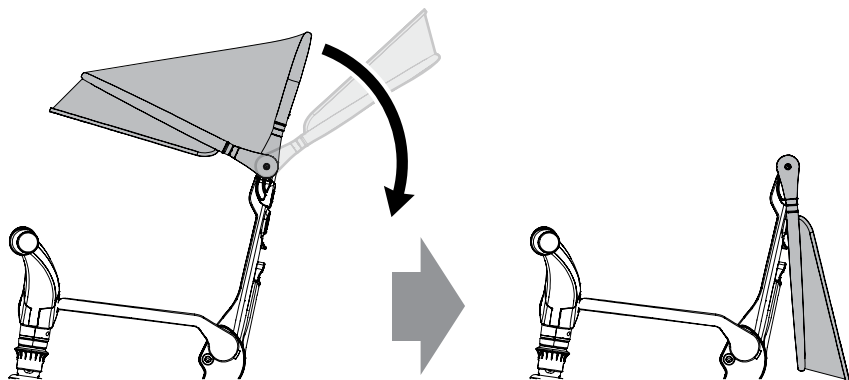
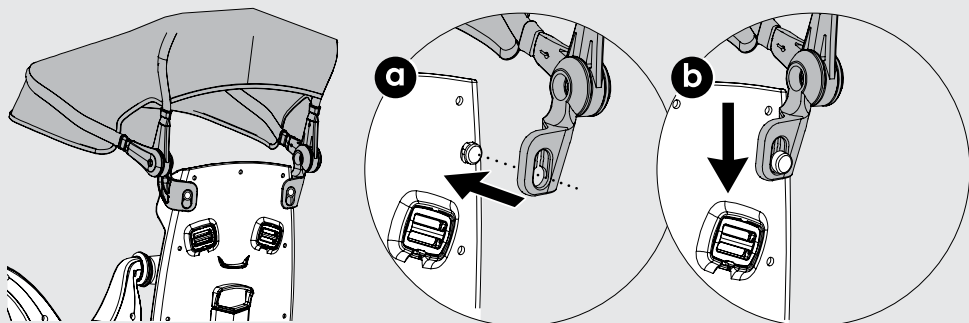

Textile removal / Déhousage / Eliminación texti

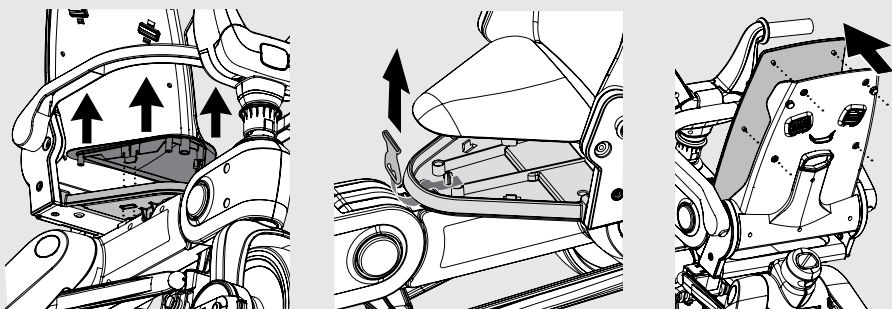

Safety harness installation / Instalar arnes de seguridad /
Installation du harnais de sécurité.

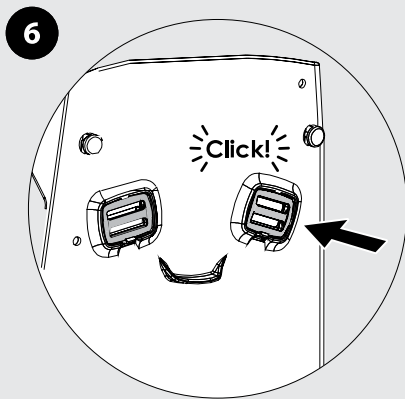
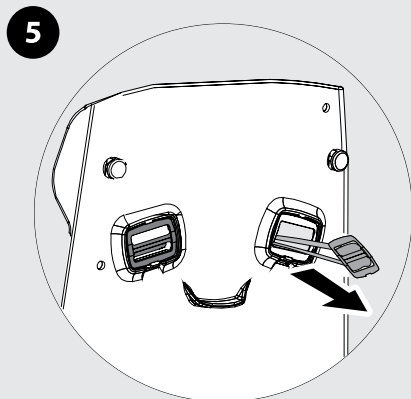
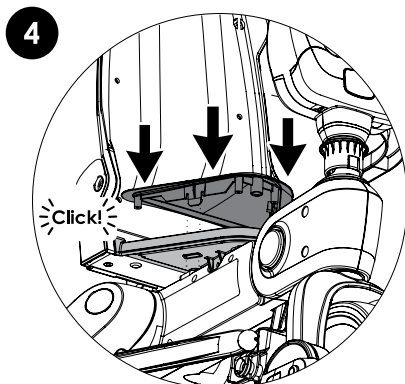
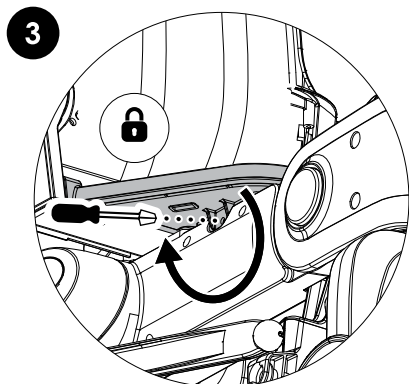
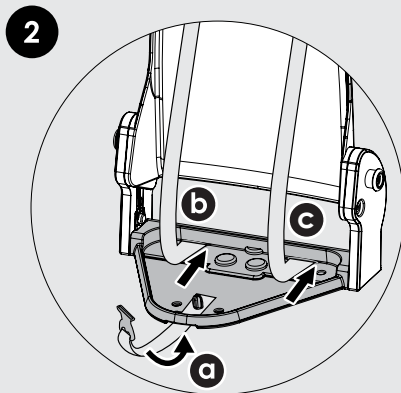
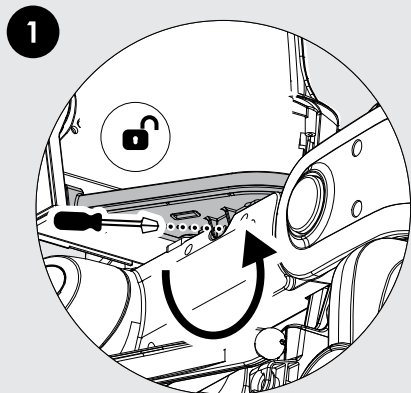

Safety harness removal / Retirada del arnés de seguridad / Retrait du harnais de sécurité

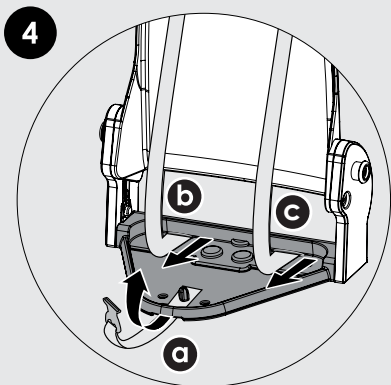
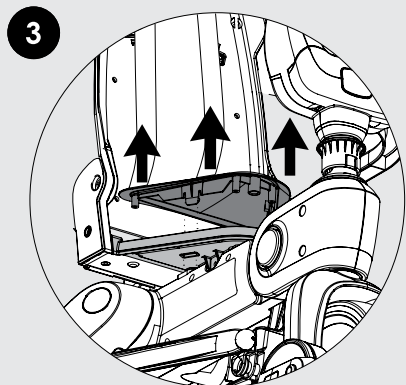
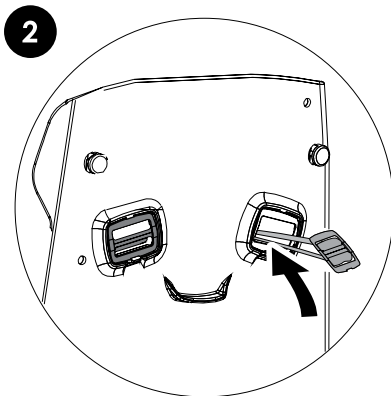
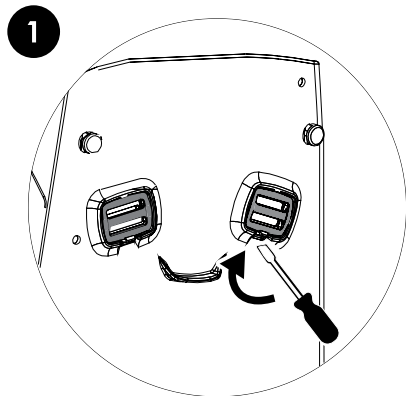



doona™



www.doona.com